



Dit apparaat voldoet aan de EMC-richtlijn 89/336/EEG, 92/31/EEG en de laagspanningsrichtlijn 73/23/EEG

This appliance is in accordanc with the EMC-Directive 89/336/EEC, 92/31/EEC and the low voltage directive 73/23/EEC

Dieses Gerät wurde in Übereinstimmung gemäß EMV-Richtlinie 89/336/EWG, 92/31/EWG und Niederspannung-Richtlinie 73/23/EWG gebaut.

Cet appareil est conforme à la directive d'EMC 89/336/CEE, 92/31/CEE et à la directive de basse tension 73/23/CEE.

Animo behoudt zich het recht voor om onderdelen op elk gewenst moment te wijzigen, zonder voorafgaande of directe kennisgeving aan de afnemer. De inhoud van deze handleiding kan eveneens gewijzigd worden zonder voorafgaande waarschuwing. Deze handleiding is geldig voor de machine in standaarduitvoering. Animo kan derhalve niet aansprakelijk worden gesteld voor eventuele schade voortvloeiende uit van de standaard uitvoering afwijkende specificaties van de aan u geleverde machine. Voor informatie betreffende afstelling, onderhoudswerkzaamheden of reparaties waarin deze handleiding niet voorziet, wordt u verzocht contact op te nemen met de technische dienst van uw leverancier. Deze handleiding is met alle mogelijke zorg samengesteld, maar Animo kan geen verantwoording op zich nemen voor eventuele fouten in dit boek of de gevolgen daarvan.

Animo has the right to change parts of the machine at any time without preceding or direct announcements to the client. The contents of this manual can also be changed without any announcements. This manual is to be used for the standard model/type of the machine. Thus Animo cannot be held responsible for any damage resulting from the application of this manual to the version delivered to you. For extra information on adjustments maintenance and repair, contact the technical department of your supplier. This manual has been written very carefully. However, Animo cannot be held responsible neither for mistakes in the book nor for their consequences.

Animo behält sich das Recht vor, Einzelteile ohne vorherige Bekanntgabe an den Kunden zu ändern. Der Inhalt dieser Anleitung kann ebenfalls ohne vorherige Bekanntgabe geändert werden. Diese Anleitung gilt für die Standardausführung der Maschine. Animo haftet daher nicht für Informationen über Einstellungen, Wartungsarbeiten oder Reparaturen, die nicht in dieser Anleitung enthalten sind. Wenden Sie sich bitte an den Kundendienst Ihres Händlers. Diese Anleitung wurde mit größtmögliche Sorgfalt hergestellt. Animo haftet jedoch nicht für etwaige Fehler in dieser Anleitung oder für die Folgen solcher Fehler.

Animo se réserve le droit de modifier les pièces à n'importe quel instant, sans avis préalable et sans obligation de notification au client. Le contenu de ce manuel est également sujet à modification sans avis préalable. Ce manuel s'applique au modèle standard de la machine. Par conséquent, Animo n'est pas responsable pour les dommages éventuels découlant de l'application de ce manuel aux modèles non standard. Pour les renseignements sur certains réglages, les travaux d'entretien ou réparations qui ne seraient pas traités dans ce manuel, Animo ne peut être tenu responsable des erreurs éventuelles ni des dommages qui en découleraient.

**F****TABLE DES MATIERES**

1.	DESCRIPTION GÉNÉRALE .....	4
2.	DONNÉES TECHNIQUES .....	4
3.	INSTALLATION .....	5
3.1	Mise en place de l'appareil .....	5
3.2	Branchement au circuit électrique .....	5
4.	PANNEAU DE COMMANDE .....	6
5.	MISE EN SERVICE ET FONCTIONNEMENT .....	6
6.	ENTRETIEN .....	6
6.1	Détartre .....	6
7.	SÉCURITÉ CONTRE LA CHAUFFE A SEC .....	7
8.	TRANSPORT .....	7

Les informations suivantes sont destinées à l'utilisateur de chauffe eau à réservoir ANIMO, type WKT-D. Lire attentivement ces instructions pour un parfait emploi de la machine.

## 1. DESCRIPTION GÉNÉRALE

Les chauffe-eau WKT-D peuvent être placés partout où de l'eau bouillante est nécessaire. Par exemple pour le café, le café instantané, le thé, la soupe, le grog. On peut tirer de l'eau aussi bien dans des tasses que dans des petits pots. Pour ce faire, les chauffe-eau sont équipés d'un robinet facile d'utilisation. Un WKT-D peut être livré avec un remplissage manuel ou un branchement sur arrivée d'eau ce qui le rend encore plus facile d'utilisation.

Figure 1, les pièces principales.

- A - Couvercle
- B - poignée
- C - Jauge avec selecteur volume
- D - Robinet de puisage de l'eau chaude
- E - Lampe de contrôle
- F - Thermostat
- G - Protection contre la chauffe à sec
- H - Prise électrique

Les accessoires ci-dessous sont livrés avec la machine:

- Mode d'emploi
- 1 sachets de détartrant (100 sachets à 50 gr code 49009-K)

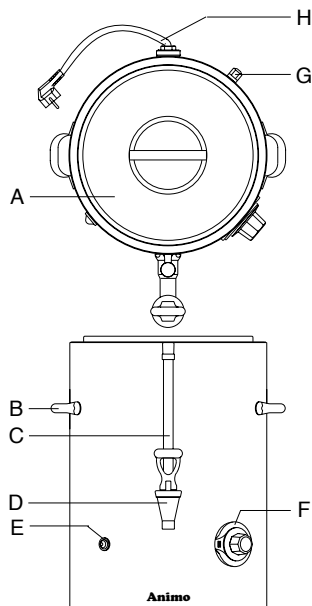

fig. 1

## 2. DONNÉES TECHNIQUES

Type	: WKT-D 10	WKT-D 18
Capacité	: 10 L	18 L
Capacité d'eau chaude par heure	: approx. 30 l/h	approx. 30 l/h
Temps de chauffe de l'eau (20-97°C)	: approx. 24 min.	approx. 40 min.
Branchement électrique	: 1N~ 220-240V	1N~ 220-240V
Fréquence	: 50-60Hz	50-60Hz
Puissance	: 3,2 Kw	3,2 Kw
Dimensions Ø x H	: 305x430mm	305x580mm
Longueur du robinet	: 120mm	120mm
Poids	: 9 kg	11 kg

Sous réserve de modifications techniques

## ATTENTION

- \* En cas de panne ou d'opérations nécessitant l'ouverture de l'appareil, retirer la fiche de la prise de courant.
- \* Ne pas placer l'appareil dans un endroit où la température peut descendre en-dessous de 0°C. le système retenant toujours un minimum d'eau.
- \* Raccorder obligatoirement l'appareil à une prise terre.
- \* L'appareil ne doit pas être immergé ou aspergé.
- \* Confier toutes les réparations à un technicien agréé.

## 3. INSTALLATION

Suivre les instructions ci-dessous lors de la mise en place et le branchement de l'appareil.

### 3.1 Mise en place de l'appareil

- à la hauteur adéquate et sur une surface solide et plane
- de manière à le brancher au circuit électrique
- afin d'éviter des dommages, lors de fuites éventuelles.

### 3.2 Branchement au circuit électrique

En fonction du voltage de l'appareil, celui-ci doit être raccordé selon les illustrations ci-dessous.

- (fig.2) 220V-240V 1 phase avec raccordement par fiche.
- (fig.2) 220V-240V 1 phase (câble à 3 conducteurs).

Remarques concernant la figure 2:

- Si la fiche d'origine ne correspond pas à votre prise de courant, remplacer la fiche par une fiche correspondante
- Jeter l'ancienne fiche car celle-ci peut être dangereuse si on l'introduit dans une prise de courant.

Tenir compte des indications suivantes pour le remplacement de la fiche:

1. Le fil vert/jaune (TERRE) doit être fixé sur borne marquée de la lettre "E", symbole () de terre, ou colorée en vert/jaune.
2. Le fil bleu (NEUTRE) doit être fixé sur la borne marquée de la lettre "N" ou colorée en noir.

3. Le fil marron (PHASE) doit être fixé sur la borne marquée de la lettre "L" ou colorée en rouge.

### IMPORTANT!

Le câble à 3 conducteurs est codé de la

manière suivante:

vert/jaune - terre  
bleu - neutre  
marron - phase



fig. 2

## 4. PANNEAU DE COMMANDE

A - Lampe de contrôle de chauffe (fig. 1E)

B - Thermostat (fig. 1F)

## 5. MISE EN SERVICE ET FONCTIONNEMENT

Les mesures suivantes doivent être prises pour la mise en service de la machine.

1. Ôter le couvercle du réservoir d'eau chaude.
2. Remplir le réservoir d'eau; voir sur la jauge le niveau maximum. **Ne jamais le remplir jusqu'au bord!**
3. Remettre le couvercle sur le réservoir.
4. Brancher l'appareil et lancer la chauffe en plaçant le thermostat sur la température souhaitée (fig. 1F).
5. La lampe de contrôle orange (fig. 1E) s'allume et le restera jusqu'à ce que la température souhaitée soit atteinte.
6. La lampe s'éteint, l'eau est à température. Cette lampe s'allume et s'éteint pendant le service, signe que le thermostat veille au maintien à la bonne température.
7. Ne pas oublier de remplir le chauffe-eau après tirage.

Dès la mise en service de l'appareil, tirer un peu d'eau.

### ATTENTION

- \* Rester près de l'appareil lors des opérations d'entretien.
- \* Lors du détartrage, respecter toujours le mode d'emploi du détartrant utilisé.
- \* Lors du détartrage, il est conseillé de porter des lunettes et des gants de protection.
- \* Après détartrage, faire circuler l'eau trois fois dans l'appareil.
- \* Se laver soigneusement les mains après le détartrage.
- \* L'appareil ne doit être ni immergé ni lavé au jet.
- \* Confier les réparations à un professionnel agréé.

## 6. ENTRETIEN

- ◇ Nettoyer l'appareil avec un chiffon propre et humide.
- ◇ Ne pas utiliser de produits à nettoyer qui pourraient faire des rayures.
- ◇ Ôter le tartre avec un produit détartrant.

### 6.1 Détartrer

Il est conseillé de détartrer régulièrement le chauffe-eau, au moins une fois par mois.

Quand fait-il détartrer?

- Il est nécessaire de détartrer la machine régulièrement, surtout en cas d'usage fréquent et de dureté de l'eau importante.
  - Enlever fréquemment les couvercles des réservoirs pour en examiner le fond et les parois.
  - Parfois, il suffit d'enlever les morceaux de tartre détachés posés au fond de la cuve.
1. Eteindre l'appareil et retirer la fiche de la prise.
  2. Ôter le couvercle.
  3. Renverser l'appareil au-dessus d'un évier afin de le vider de son eau et du tartre détaché.
  4. Si l'appareil est propre, recommencer la mise en service (Chapitre 5).

Pour éliminer le tartre restant, utiliser le détartrant Animo.

5. Bien lire auparavant le mode d'emploi.
6. Diluer 50 G. de détartrant dans 2 litres d'eau chaude.
7. Verser la solution dans le réservoir.
8. Laisser tremper environ 10 minutes en répartissant régulièrement le détartrant dans toute la cuve.
9. Laisser agir jusqu'à ce que l'acide ne frémisses plus.
10. Renverser l'appareil dans l'évier pour bien le vider; Puis rincer plusieurs fois à l'eau chaude.
11. Remettre le couvercle et procéder à une nouvelle mise en service (Chapitre 5).

## 7. SÉCURITÉ CONTRE LA CHAUFFE A SEC

L'appareil est équipé d'une sécurité contre la chauffe-à-sec située à l'arrière de l'appareil.

Dans le cas où le réservoir d'eau ne chaufferait plus, faire comme suit:

1. Laisser refroidir l'appareil.
2. Dévisser le capuchon de sécurité noir.
3. Appuyer, ensuite, sur le bouton de réarmement et revisser soigneusement le capuchon.

## 8. TRANSPORT

Pour le transport, suivre les indications suivantes:

1. Débrancher l'appareil et enlever la fiche de la prise.
2. Ôter le couvercle du réservoir.
3. Renverser l'appareil dans l'évier pour en ôter le reste de l'eau.
4. Remettre le couvercle.
5. L'appareil est prêt au transport.

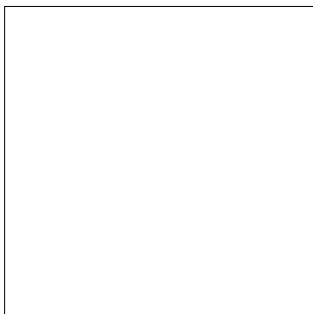
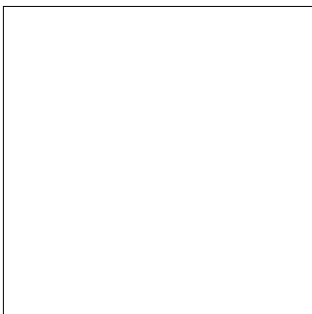
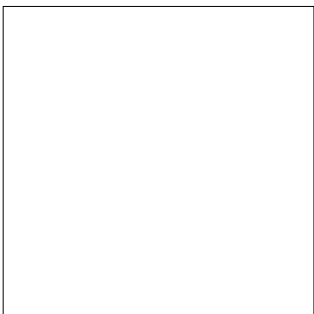
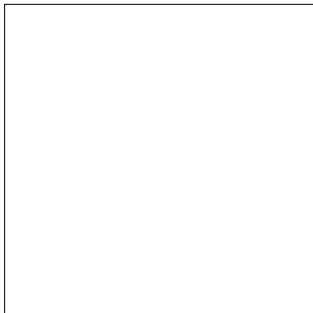
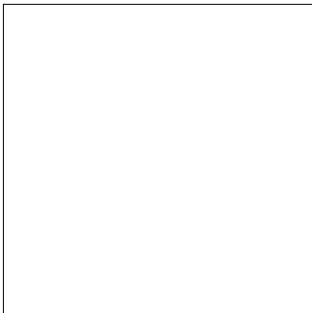
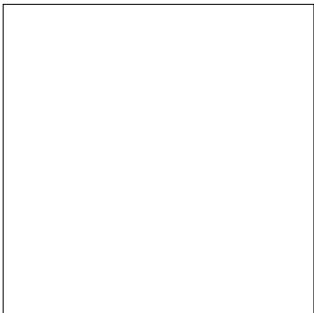
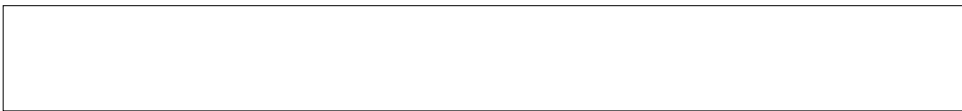

Animo B.V. Headoffice  
Dr. A.F. Philipsweg 47  
P.O. Box 71  
9400 AB Assen  
The Netherlands  
Tel. no. +31 (0)592 376376  
Fax no. +31 (0)592 341751  
E-mail: [info@animo.nl](mailto:info@animo.nl)  
Internet: <http://www.animo.nl>

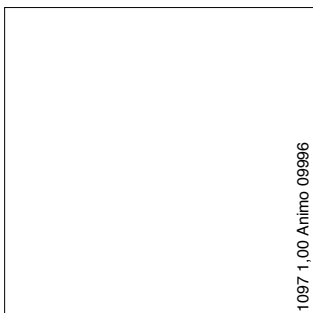
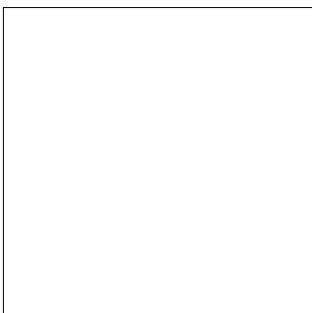

1097 1.00 Animo 09996



Accredited by  
the Dutch Council  
for Certification

