

Animo®

M-LINE

M100, M102,
MT100, MT100v

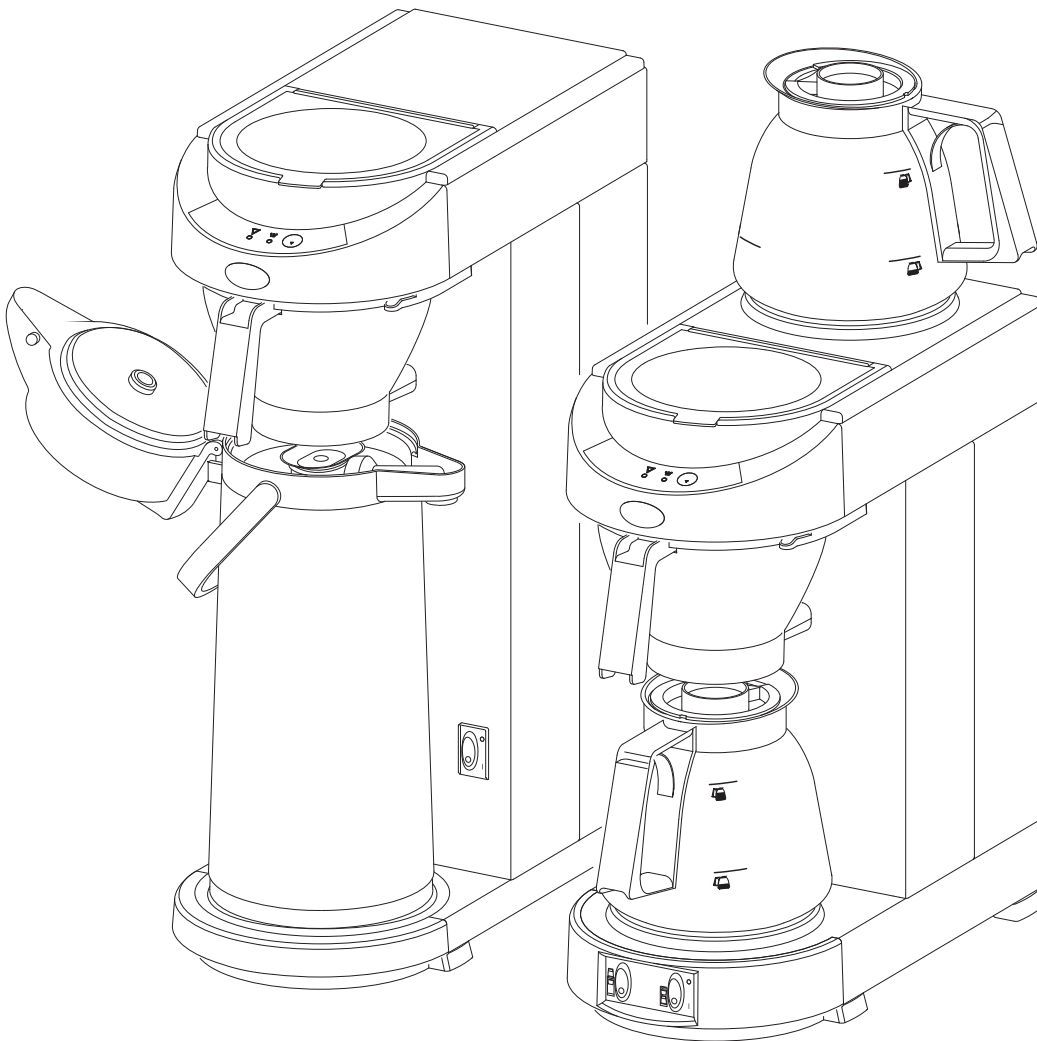

- Ⓝ Gebruiksaanwijzing
- Ⓒ Manual
- Ⓓ Betriebsanleitung
- Ⓕ Mode d'emploi

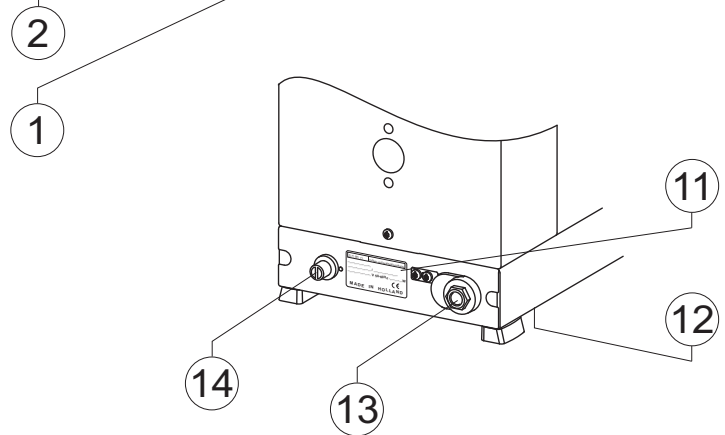
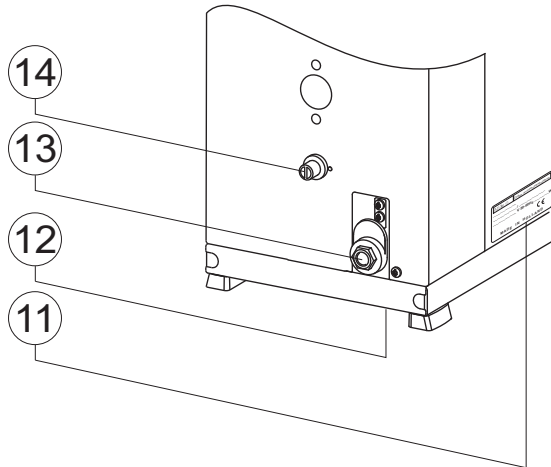
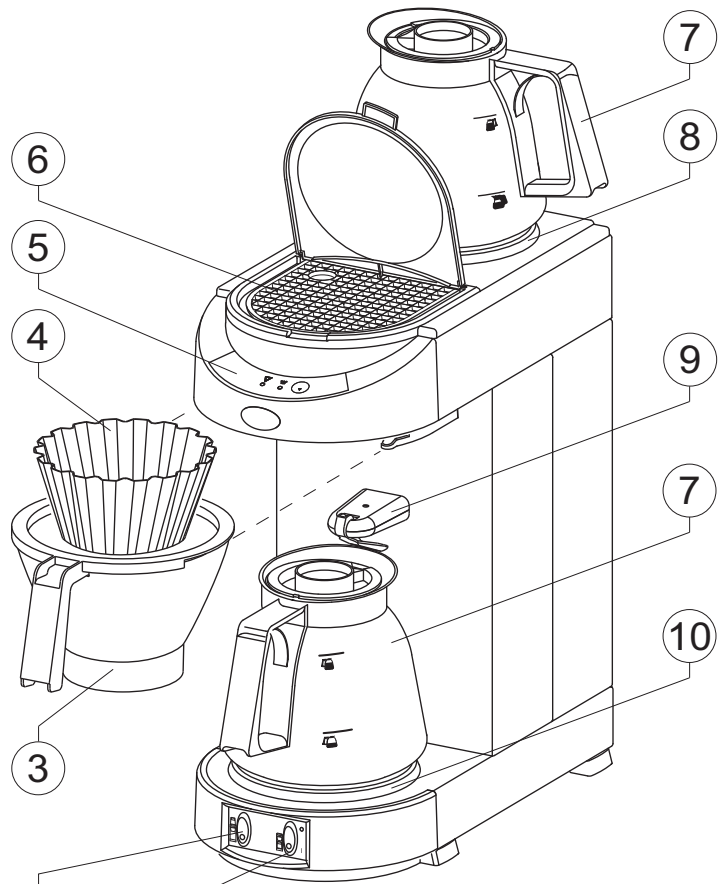
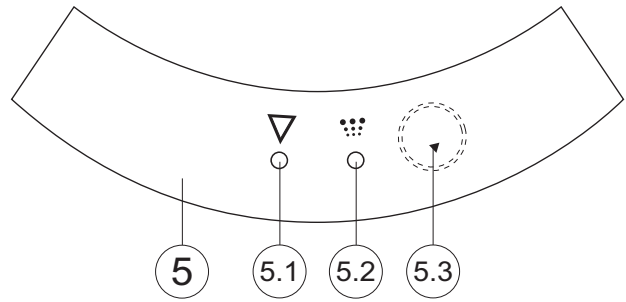
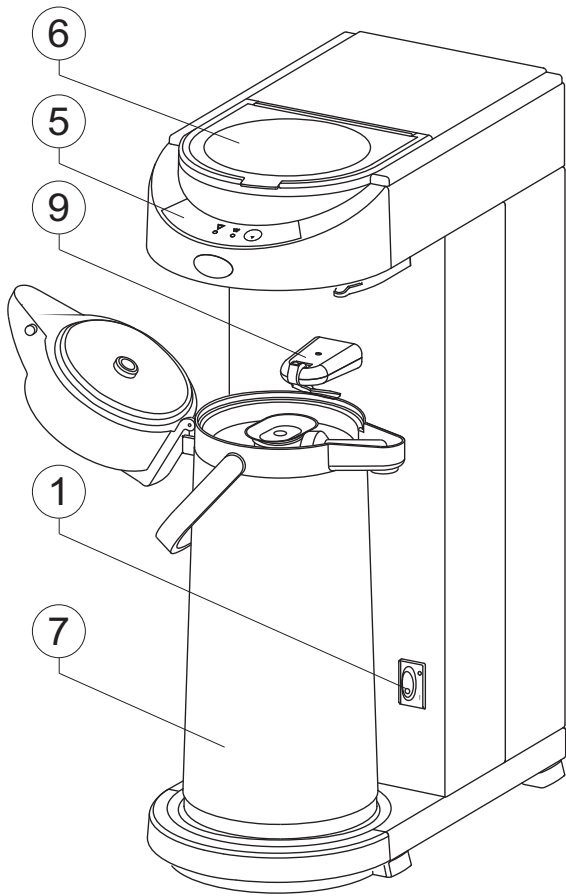

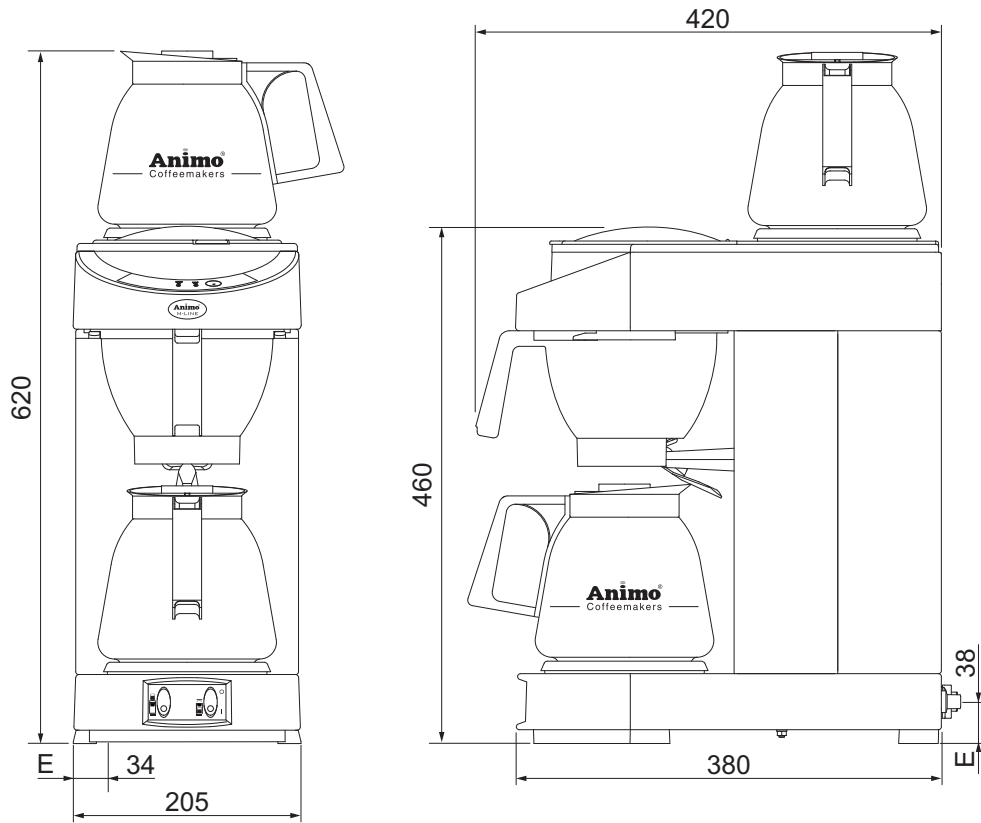

M100 fig. 1 / Abb. 1

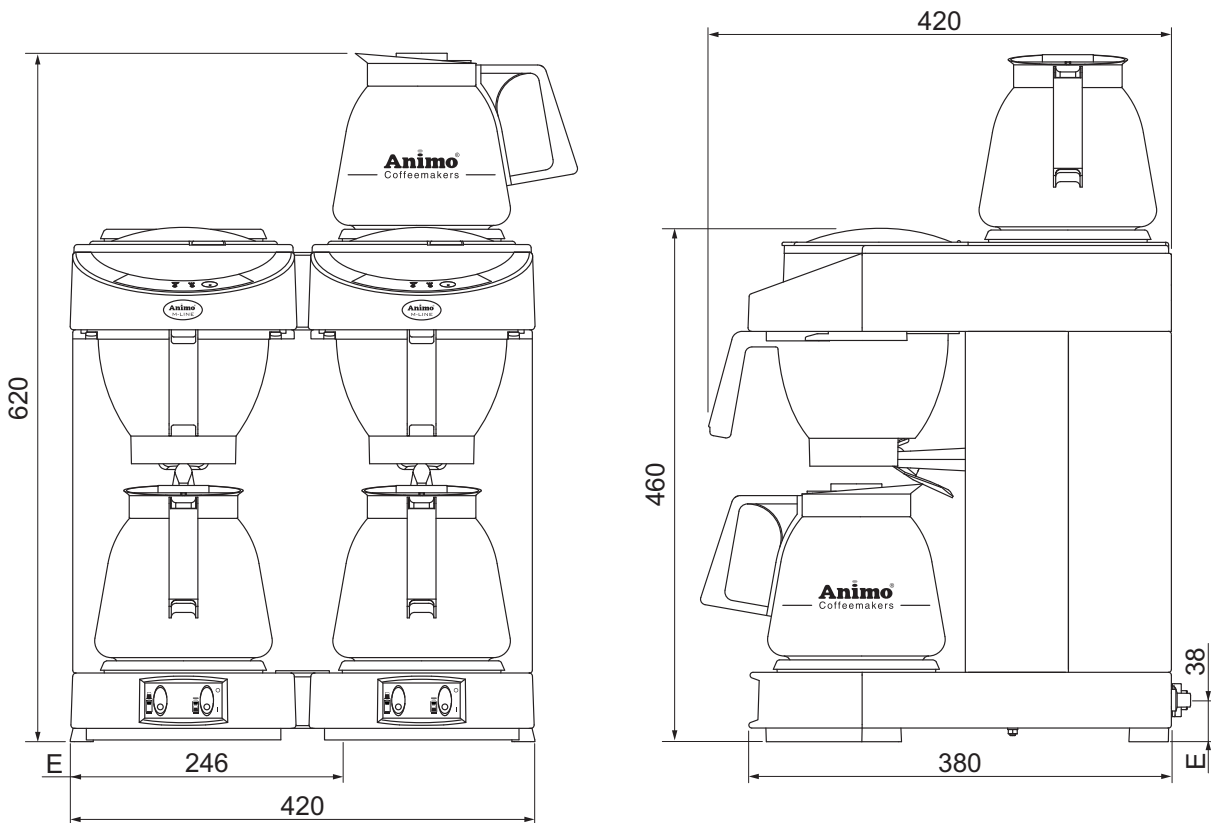

M102 fig. 2 / Abb. 2

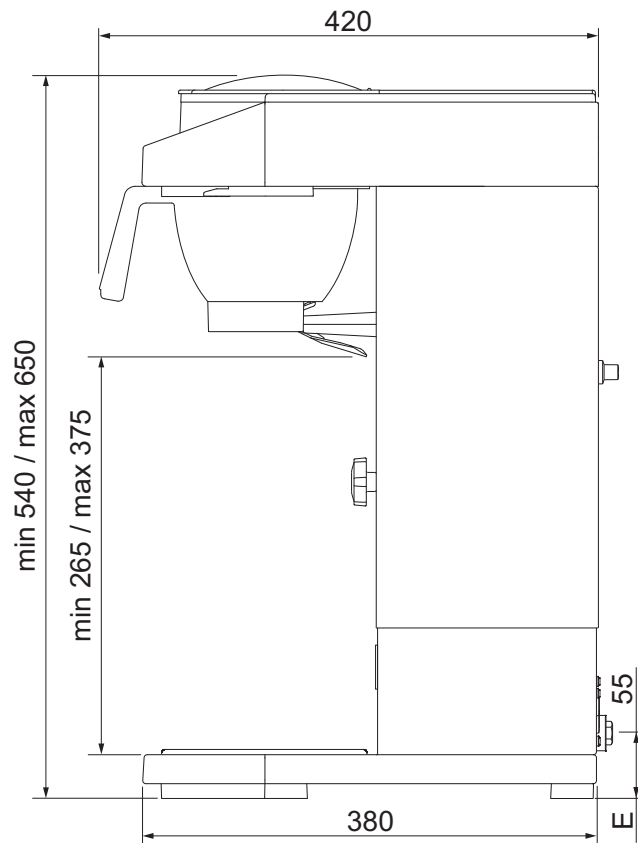
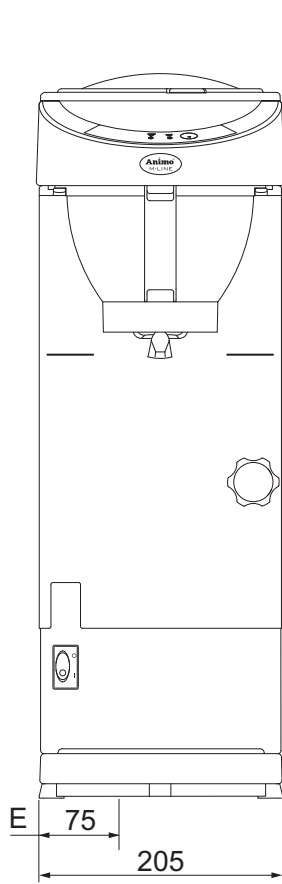

MT100 fig. 3/Abb. 3

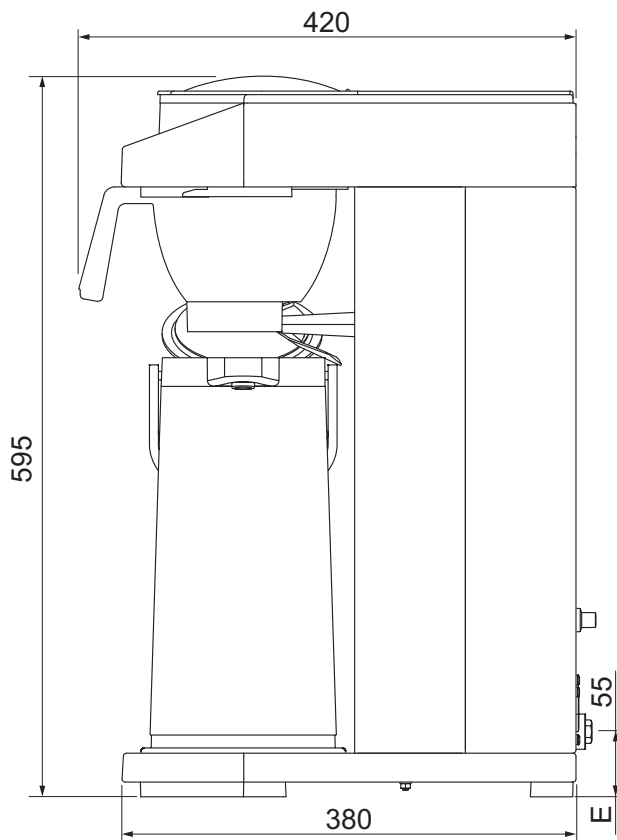
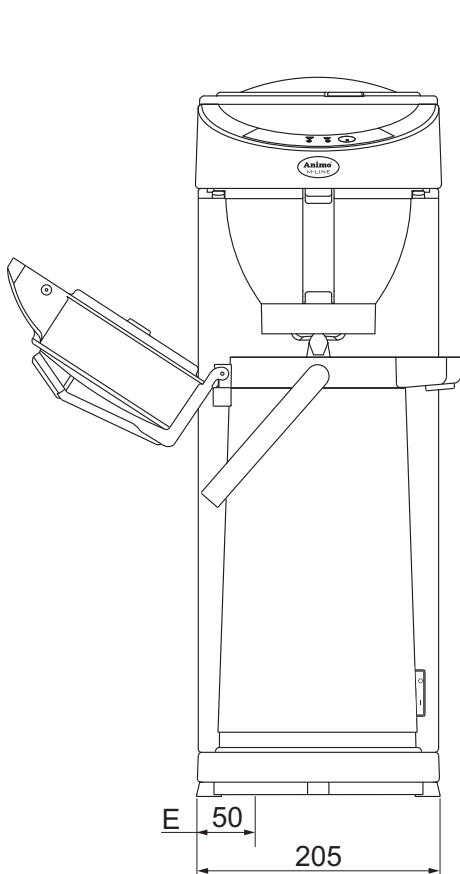

MT100v fig. 4/Abb. 4

Sommaire

Avant-propos	59
Introduction	60
Instructions de sécurité et précautions à prendre	61
Dispositifs de sécurité	62
Les appareils et l'environnement	63
1. Général	64
1.1 Présentation de l'appareil	64
1.1.1 Pièces les plus importantes	64
1.1.2 Panneau de commande	64
2. Données techniques	65
3. Installation	65
3.1 Déballage	65
3.2 Installation	66
3.2.1 Préparation de la mise en place	66
3.2.2 Raccordement électrique	66
3.2.3 Raccordement sur l'arrivée d'eau	66
3.2.4 Evacuation de l'eau	66
3.2.5 Réglage de la hauteur du modèle MT100v	67
3.2.6 Réglage de l'alerte à l'entartrage	68
3.2.7 Remise de la lampe témoin d'entartrage	68
4. Utilisation	69
4.1 Dispositif anti-goutte	69
4.2 Dosage de café	69
4.3 Faire du café	70
4.4 Faire du thé	70
4.5 Comment arrêter le processus?	70
5. Programmation	71
5.1 Programmation de la fonction 'Prewet' (pré-infusion)	71
6. Entretien	72
6.1 Entretien de l'appareil et ses accessoires	72
6.1.1 Nettoyage des verseuses verre et du porte-filtre	72
6.1.2 Nettoyage des Thermos	72
6.2 Détartrage	73
6.2.1 Comment s'éteint l'indicateur d'entartrage après détartrage? ...	73
7. Dépannage	74
8. Consommables et accessoires	76

© 2009 Animo®

Tous droits réservés.

Rien dans ce document ne peut être multiplié et/ou publié au moyen d'imprimés, de microfilm, de manière électronique ou quelque autre manière que soit, sans la permission préalable et écrite du fabricant. Ceci vaut également pour les dessins et/ou schémas correspondants.

Animo se réserve le droit de modifier à tout moment les pièces détachées, sans avis préliminaire ou direct au consommateur. Le contenu de ce mode d'emploi peut être modifié également sans préavis.

Ce mode d'emploi s'applique à l'appareil de fabrication standard. Les dommages éventuels qui résultent des spécifications déviant de la fabrication standard de l'appareil commandé par vous n'engagent donc aucunement Animo. N'hésitez pas à contacter le service technique de votre concessionnaire pour toute information concernant la mise au point, les travaux d'entretien ou de réparation non-mentionnés dans ce mode d'emploi.

Ce mode d'emploi a été composé soigneusement, mais le fabricant n'est pas responsable des erreurs éventuelles dans Ce document ni de leurs suites.

Lisez attentivement les instructions dans ce document; elles donnent des informations importantes sur la sécurité lors de l'installation, de l'emploi et de l'entretien. Conservez soigneusement ce document pour toute consultation ultérieure.

Avant-propos

Objectif de ce document

Ce document est le mode d'emploi pour le personnel qualifié pour installer, programmer et entretenir sans problème la cafetière électrique.

- Par personnel qualifié on comprend: ceux qui programment l'appareil, effectuent l'entretien et qui savent résoudre les pannes.

Chaque chapitre et chaque paragraphe a un numéro. Vous trouverez sur les feuilles dépliantes se trouvant au début ou à la fin de ce livre ou bien près des sujets concernant les différentes figures auxquelles sont envoyés les lecteurs dans le texte.

Pictogrammes et symboles



TUYAU

Indication générale pour: IMPORTANT, ATTENTION ou REMARQUE.



SOYEZ PRUDENT !

Avertissement d'éventuels dommages à l'appareil, à l'entourage et à l'environnement



AVERTISSEMENT

Avertissement d'éventuels dommages corporels ou à l'appareil.



AVERTISSEMENT

Avertissement de la présence d'une tension dangereuse dans l'appareil.

Introduction

Félicitations pour votre achat et bienvenue dans l'univers Animo ! Pour profiter pleinement de l'assistance Animo, enregistrez vos produits sur le site à l'adresse suivante : www.animo.eu/warranty

Modèles

Ce mode d'emploi s'applique aux cafetières suivantes avec chauffe-eau:

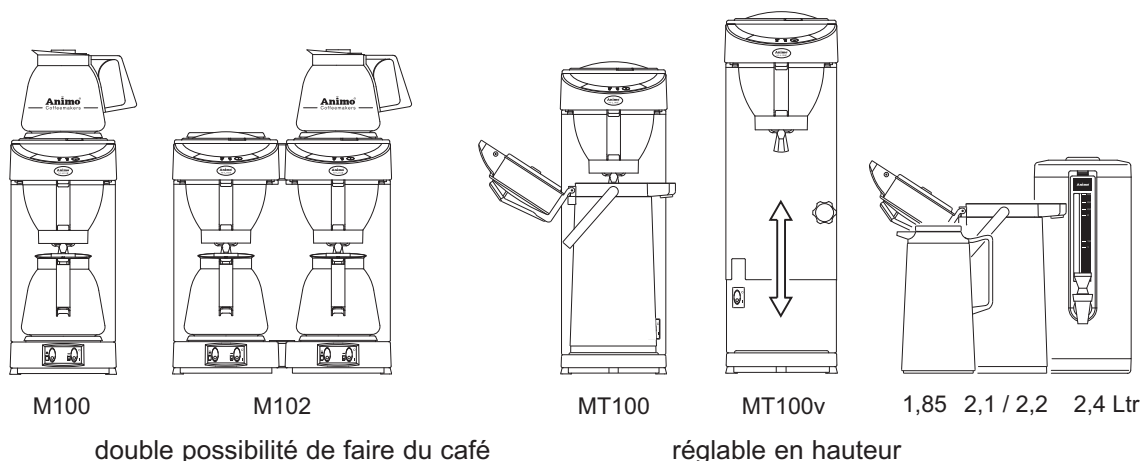

Objectif de l'emploi

Cet appareil sert uniquement à faire du café et/ou thé.

Tout emploi à d'autres fins peut être dangereux et est absolument interdit.

Le fabricant n'est pas responsable des dommages résultant de tout emploi à d'autres fins que mentionnées ci-dessus.

Service et assistance technique

Pour les informations qui manquent dans ce document en ce qui concerne la mise au point spécifique, les travaux d'entretien et de réparation, vous pouvez contacter votre distributeur. Notez d'abord les données suivantes de l'appareil marquées par un #. Vous trouverez les données mentionnées ci-dessous sur la plaque de type sur votre appareil (11)

- A - Indication de type #
- B - Numéro d'article #
- C - Numéro de machine #
- D - tension de l'alimentation
- E - Fréquence
- F - Puissance

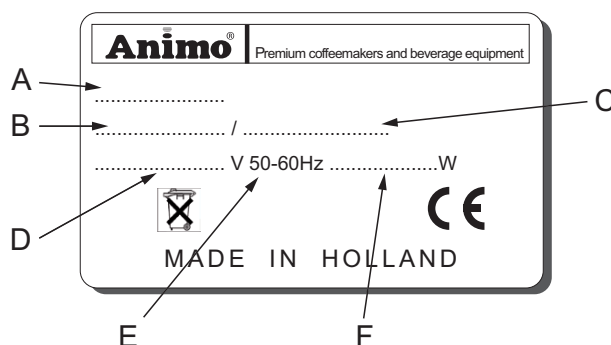

Conditions de garantie

Les conditions de garantie en vigueur pour cet appareil font partie des conditions générales de livraison.

Directives

Cet appareil respecte les directives EMC de 89/336/CE, et les directives de basse tension de 73/23/CE.

Instructions de sécurité et précautions à prendre

Cet appareil respecte les consignes prescrites de sécurité. Un emploi érroné peut causer des blessures aux personnes et des dommages matériels à l'appareil.

Avant la mise en service de la cafetière, il faut tenir compte des précautions et instructions de sécurité suivantes:

Mode d'emploi

Commencer par lire attentivement ce mode d'emploi avant de mettre en service cet appareil. Respecter l'ordre des opérations à effectuer. Garder ce mode d'emploi toujours à proximité de l'appareil.

Installation

- Placer l'appareil à hauteur de buffet et sur une base solide et plate, et de sorte que l'appareil puisse être connecté sur le réseau électrique.
- Brancher l'appareil sur un socle mural avec prise de terre.
- Placer l'appareil de façon qu'il n'y ait pas de dommages en cas des fuites.
- Ne jamais faire basculer l'appareil. Transporter et placer l'appareil toujours à la verticale.
- L'appareil est équipé d'un dispositif de trop-plein qui débouche sur le bas de l'appareil, il faut donc en tenir compte lors de la mise en place de l'appareil.
- Il reste toujours de l'eau dans le système de chauffage, donc ne jamais mettre l'appareil dans une pièce où le température peut descendre en dessous de 0°C.
- Respecter toujours la réglementation locale pendant l'installation, et utiliser des accessoires et des pièces conformes.
- En cas de remise en place de l'appareil, il faut suivre de nouveau le chapitre "Installation".

Emploi

- Inspecter l'appareil avant la mise en service et contrôler les anomalies éventuelles.
- Il est interdit d'immerger ou de rincer l'appareil.
- Ne jamais toucher les touches avec un objet pointu.
- Tenir l'appareil à l'abri de graisses et d'impuretés.
- En cas d'arrêt prolongé de l'appareil, il est recommandé de débrancher la prise du socle mural, et de fermer le robinet.

Entretien et dépannage

- Respecter les intervalles de détartrage indiqués par l'indicateur d'entartrage. L'entretien différé du système de chauffage peut causer des frais de réparation élevés et la perte de garantie.
- Lors du détartrage, respecter toujours le mode d'emploi du détartrant utilisé.
- Rester près de l'appareil pendant les travaux d'entretien.
- Il est recommandé de porter des lunettes de sûreté et des gants de protection pendant le détartrage.
- Après le détartrage rincer l'appareil au moins deux fois.
- Laver les mains à fond après le détartrage.

- Ne jamais nettoyer les plaques de maintien en température avec un produit récurant ni un objet acéré afin d'éviter la formation de rayures sur la surface en teflon.
- Faire exécuter toutes les réparations par un technicien de service expert et qualifié.
- En cas d'ouverture de l'appareil, il faut débrancher la fiche de la prise murale.

Si les consignes de sécurité ne sont pas suivies, il est impossible de tenir le fabricant pour responsable des dommages qui en résulteraient éventuellement.

Dispositifs de sécurité

L'appareil est équipé des dispositifs de sécurité suivants:

Arrêt automatique (14)

Cet appareil est muni d'un système de sécurité. Ce dispositif coupera automatiquement l'alimentation électrique en cas de surchauffe. Après la réparation, cette protection peut être réarmée à l'arrière de l'appareil. La cause la plus fréquente de l'arrêt automatique est l'entartrage.

Si le système de chauffage ne se met plus en marche, suivre les instructions suivantes:

1. Faire refroidir l'appareil.
2. Desserrer le capuchon de la sécurité.
3. Pousser sur le bouton et revisser le capuchon.

Au cas où l'arrêt se serait produit à cause d'un dépôt calcaire important, il faut détartrer, voir chapitre 6.2. Si la cause d'un dérèglement n'est pas due à un arrêt automatique, consultez votre distributeur.

Interrupteur On / Off (1)

Chaque appareil séparé s'allume et s'éteint à l'aide de l'interrupteur ON/OFF. Toutefois, après s'être éteint, l'appareil peut rester sous tension électrique. Pour annuler cette tension, débrancher toujours la fiche de la prise murale.

Détecteur du pot (9)

Cet appareil est équipé d'un détecteur du pot qui commande le dispositif anti-goutte du porte-filtre et assure également que l'appareil fait du café quand il y a un pot sous le porte-filtre. En cas d'enlèvement du pot pendant la production, il y a interruption du procédé et le porte-filtre s'arrête de gouter.

Dispositif de sécurité de surchauffe

La quantité d'eau requise est réglée par un doseur volumétrique et surveillée par des détecteurs de niveau. Quand un des deux détecteurs découvre une anomalie, l'appareil s'arrête et les deux lampes témoin commencent à clignoter.

Les appareils et l'environnement**L'emballage**

Pour éviter des dommages à votre nouvel achat, la machine est emballée soigneusement. L'emballage n'est pas polluant et se compose essentiellement des matériaux suivants:

- carton ondulé
- éléments de remplissage se composant de mousse de polyuréthane >PUR< couverte d'un film polyéthylène >PE-HD<. Renseignez-vous auprès du service de voirie dans votre commune pour savoir où déposer les matériaux.

La mise au rancart

Aucun appareil n'a la vie éternelle. Quand vous voulez vous débarrasser de votre appareil, votre distributeur le reprendra en général après concertation, et sinon, renseignez-vous auprès de votre commune sur les possibilités de recyclage des matériaux. Tous les composants en plastique ont été codés d'une façon normalisée. Les pièces qui se trouvent à l'intérieur de l'appareil comme les platines sont des déchets électriques et électroniques. Le revêtement en métal est fait d'acier inoxydable et peut être démonté entièrement.

1. GÉNÉRAL

1.1 Présentation de l'appareil

Sur les schémas au début de ce mode d'emploi sont indiquées les pièces les plus importantes (voir schémas).

1.1.1 Pièces les plus importantes

- | | |
|--|--|
| 1. Interrupteur ON / OFF l'appareil de la plaque de maintien en température inférieure | 6. Ouverture du réservoir d'eau |
| 2. Interrupteur ON / OFF de plaque de maintien en température supérieure | 7. Verseuse en verre / Thermos |
| 3. Porte-filtre avec dispositif anti-goutte | 8. Plaque de maintien en température supérieure |
| 4. Filtre papier | 9. Détecteur du pot |
| 5. Panneau de commande | 10. Plaque de maintien en température inférieure |
| 5.1 Lampe témoin de présence de tartre | 11. Plaque signalétique |
| 5.2 Lampe témoin de production en marche | 12. Evacuation |
| 5.3 Touche de programmation | 13. Fil de branchement avec fiche |

1.1.2 Panneau de commande

Le panneau de commande comprend les fonctions suivantes;

AVERTISSEMENT !

- Ne jamais toucher les touches avec un objet pointu.
- Tenir l'appareil à l'abri de graisses et d'impuretés.



La lampe témoin rouge (5.1); s'allume en cas de nécessité de détartrage de l'appareil. L'appareil continue de fonctionner normalement afin de pouvoir détartrer l'appareil à un moment plus calme, voir chapitre 6.2.



La lampe témoin verte (5.2); est allumée pendant le passage de l'eau. A la fin du passage on entend trois fois un signal sonore et la lampe verte de contrôle s'éteint. La lampe témoin commence à clignoter quand le pot est enlevé temporairement pendant le passage de l'eau. On entend en même temps un signal sonore pour indiquer que la production a été arrêtée temporairement.



Cette touche digitale est rendue visible à l'aide d'un petit triangle. Elle s'emploie exclusivement pour le réglage de l'appareil en fonction la dureté locale de l'eau. Pour éteindre la lampe témoin rouge après le détartrage: Voir chapitre 6.2.1.



Signaux sonores

3 x signal à la fin du passage de l'eau , 1 x signal en cas d'enlèvement du pot pendant la production. Un long signal suit quand on allume l'appareil.

2. DONNÉES TECHNIQUES

Modèle	M100	M102	MT100	MT100v
Article no.	10500/10501/10502	10551	10520/10521/10522	10537
Réserve de café	3,6 l / 28 tasses	7,2 l / 56 tasses	-	-
Capacité horaire pour le café	14 l / 112 tasses	36 l / 288 tasses	18 l / 144 tasses	18 l / 144 tasses
Temps de passage par verseuse	ca. 6 min.	Ca. 8 min.	ca. 7,5 min. /2,2 l	ca. 7,5 min. /2,2 l
Capacité du réservoir d'eau froide	2,7 l	2,7 l	2,7 l	2,7 l
Electricité	220-240V~	220-240V~	220-240V~	220-240V~
Fréquence	50-60Hz	50-60Hz	50-60Hz	50-60Hz
Puissance	2250W	3500W	2100W	2100W
Filtre papier	90/250	90/250	90/250	90/250
Dimensions	Voir fig. 1	Voir fig. 2	Voir fig. 3	Voir fig. 4
Poids vide	7,5 kg.	13,6 kg.	7 kg.	9 kg.
Dimensions machine emballée (lxbxh)	600x275x530 mm	600x490x540 mm	440x270x670 mm	440x270x670 mm
Poids de transport	9,6 kg.	17,9 kg.	9 kg.	11 kg.

Sous réserve de modifications techniques

3. INSTALLATION

3.1 Déballage

La machine a été emballée soigneusement pour éviter des dommages à votre nouvel achat. Vous devez enlever prudemment l'emballage sans utiliser des objets aigus. Contrôlez si l'appareil est complet. L'appareil est accompagné des accessoires suivants.

	M100	M102	MT100	MT100v
Verseuse verre	2	4	-	-
Porte-filtre	1	2	1	1
Filtre papier (25 p)	1	1	1	1
Dosette pour le café moulu	1	1	1	1
Doseur gradué à eau	-	-	1	1
Tuyau de raccordement d'eau	1	1	1	1
Nettoyant marc de café	1	1	1	1
Détartrant	1	1	1	1
Mode d'emploi	1	1	1	1

Contactez votre distributeur en cas de défaut ou de manque de pièces.

3.2 Installation

AVERTISSEMENT

- Il reste toujours de l'eau dans le système de chauffe, ne jamais mettre l'appareil dans une pièce où la température peut descendre en dessous de 0°C.
-

3.2.1 Préparation de la mise en place

- Placer l'appareil à hauteur de buffet et sur une base solide et plate, qui supporte le poids de l'appareil (rempli).
- Placez l'appareil horizontalement pour éviter des dommages éventuels en cas de fuites.
- Le raccordement électrique doivent se trouver à moins de 50 cm de l'endroit où l'appareil a été mis en place.
- Ces préparations d'installation technique doivent être confiées par l'utilisateur à des installateurs qualifiés.
- Le technicien de service peut seulement exécuter la connexion de l'appareil aux raccordements préparés.

3.2.2 Raccordement électrique

Les tensions d'alimentation et les fréquences peuvent différer selon les pays. Contrôler si l'appareil est adapté au raccordement du réseau local d'électricité. Vérifier si les données sur la plaque signalétique correspondent. Brancher l'appareil sur un socle mural avec prise de terre.

3.2.3 Evacuation de l'eau

Le réservoir d'eau peut contenir 2,7 litres au maximum. En cas de trop-plein, l'eau excédentaire disparaîtra via l'évacuation en bas de l'appareil. Il faut en tenir compte lors de la mise en place!

AVERTISSEMENT

- Prenez soin que le cordon d'alimentation électrique ne touche pas les plaques de maintien en température.
-

3.2.4 Première mise en marche

Lors de la première mise en marche, l'appareil fonctionne conformément aux réglages d'usine. Les différentes mises au point peuvent être modifiées par du personnel qualifié. Pour ceci, voir chapitre 5.

1. Glisser un port-filtre vide (3) dans l'appareil et mettre un pot vide en dessous. Faites attention! Pour le modèle MT100v, il faut ouvrir le couvercle du pot à pompe, et ne pas enlever la colonne de montée du pot. Avant la mise en place du modèle MT100v, il faut régler la hauteur exacte, voir 3.2.5.
2. Verser un seul pot (doseur plastique à eau, modèle MT) rempli d'eau froide dans le réservoir à eau froide (6).
3. Attendre trois minutes, pour faire ventiler tout le système de chauffage.
4. Vérifier si tous les interrupteurs (1 + 2 si présents) sont en position O.

5. Mettre la fiche dans la prise.
6. Allumer l'appareil en mettant l'interrupteur ON/ OFF (1) en position 1, les lampes témoin (5.1) et (5.2) s'allument, on entend un bip. La lampe témoin verte (5.1) restera allumée jusqu'à la fin du passage de l'eau.
7. Après le passage, on entend après environ 1,5 minute trois fois un signal et la lampe (5.2) verte s'éteint.
8. Répéter les points ci-dessus pour l'autre partie de la machine si le modèle est équipé d'un double système de production (M102).
9. Après avoir vidé le pot, le système est prêt pour la mise en service.

3.2.5 Réglage de la hauteur du modèle MT100v

Le modèle MT100v est réglable en hauteur. Pour régler d'une façon optimale la hauteur du thermos, il faut effectuer les opérations suivantes:

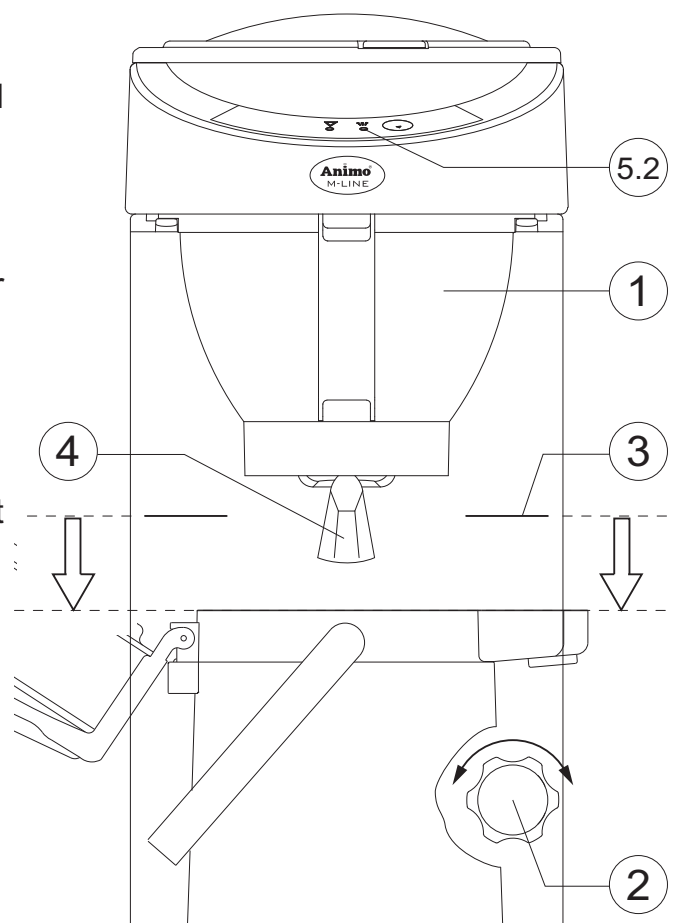

1. Faire glisser le porte-filtre (1) dans l'appareil.
2. Bien tenir la partie supérieure de l'appareil et tourner le bouton réglable (2) un demi tour (à gauche).
3. Relever la partie supérieure de l'appareil entièrement.
4. Mettre le thermos que vous voulez utiliser sur le pied de l'appareil.
5. Maintenant, faire descendre doucement la partie supérieure jusqu'à la bonne hauteur. (En cas d'utilisation en combinaison avec un thermos à pompe, le réglage de la hauteur de la colonne doit se faire le couvercle ouvert).
6. Fermer le bouton réglable (à droite).
7. Vérifier si le thermos après la remise en place enfonce bien la manette (4) du détecteur du pot (la lampe témoin verte (5.2) ne doit pas clignoter quand la production commence).



3.2.6 Régler l'alerte à l'entartrage

Lors de l'utilisation de l'appareil, il se produit un dépôt de tartre dans le système de chauffe. Sa quantité dépend de la dureté de l'eau utilisée.

L'appareil partie production de café est équipé d'un indicateur d'entartrage (5.2) qui s'allumera quand le système de chauffe a traité une certaine quantité d'eau et doit être détartré. L'appareil continue à fonctionner normalement pour pouvoir le détartrer à un moment plus calme.

Position	Lampes témoin	procédés	Degré de dureté		
			°D	mmol/l	°f
Douce		512	< 8	< 1,44	< 14
Normale*		256	8 – 12	1,44 – 2,16	14-21
Dure		128	> 12	> 2,16	> 21

*Programmation standard

Si vous ne connaissez pas la dureté de l'eau, contacter le service des eaux dans votre région.

Régler l'appareil conforme à la dureté de l'eau de la façon suivante, en vous aidant du tableau ci-dessus.

1. Eteindre l'appareil (1).
2. Tenir la touche de sélection (5.3) dans la position enfoncée, et rallumer l'appareil.
3. Pousser sur la touche de sélection (5.3) jusqu'à ce que le témoin s'allume (5.1 / 5.2) (par ex. l'eau dure: la lampe rouge doit être allumée.)
4. Attendre pendant 6 secondes. La dureté de l'eau est maintenant réglée.

3.2.7 Remise de la lampe témoin d'entartrage

Après le détartrage (voir chapitre 6.2.1) tenir la touche de sélection enfoncée pendant 6 secondes. La lampe d'indication calcaire s'éteint.

4. UTILISATION

Lors de l'utilisation de l'appareil, il se peut que certaines mises au point d'usine ne correspondent pas exactement à vos besoins.

- Chapitre 5. traite la modification des réglages usine par le personnel qualifié à cet effet.
- Chapitre 6. traite l'entretien de l'appareil par le personnel qualifié à cet effet.

TUYAU

- Le dispositif anti-goutte fonctionne seulement si le détecteur est enfoncé suffisamment par une verseuse ou thermos. Si un pot à café a un col trop étroit, le détecteur de la verseuse ou thermos ne s'enfoncera pas assez et l'appareil ne se mettra pas en marche.

4.1 Dispositif anti-goutte

Cet appareil est équipé d'un dispositif anti-goutte:

- lors de la production, enlever pendant un petit moment le pot du dessous du porte-filtre; le détecteur du pot (9) "voit" l'enlèvement et interrompt la production. On entend un court bip et la lampe témoin verte (5.2) commence à clignoter. Après la remise du pot le procédé continuera.
- après avoir fait du café, enlever le pot du dessous du porte-filtre.
- après avoir fait du café, enlever le porte-filtre de l'appareil et le vider.

4.2 Dosage de café

TUYAU

Règles de base pour faire du café.

- Utiliser du café moulu.
- Tenir les pots et le porte-filtre propres!
- Remplir le réservoir d'eau uniquement avec de l'eau froide.

La quantité de café peut être mesurée à l'aide du doseur fourni et est en général de 35 à 50 grammes par litre.

Pot	Verseuse verre	Bouteille thermos	Bouteille thermos à pompe	Thermos conteneur
Capacité	1,8 litre	1,85 litre	2,2 litre	2,4 litre
Café	65-90 grammes	65-90 grammes	75-110 grammes	85-120 grammes

4.3 Faire du café

1. Mettre un filtre papier et la quantité de café moulu nécessaire dans le porte-filtre.
2. Faire glisser le porte-filtre dans l'appareil.
3. Remplir le réservoir en versant une verseuse ou un doseur gradué rempli d'eau fraîche et froide dans l'ouverture (6).
4. Placer ensuite la verseuse, avec couvercle, sous le porte-filtre. Faire attention! Pour le modèle MT100 il faut ouvrir le couvercle du thermos à pompe et ne pas enlever la colonne de montée du pot.
5. Allumer l'appareil en poussant sur l'interrupteur ON / OFF (1). La lampe témoin dans l'interrupteur s'allumera et la plaque de maintien en température inférieure sera allumée. La lampe témoin verte (5.2) s'allumera et le passage commence.
6. A la fin du passage, la lampe témoin verte (5.2) s'éteint et on entend un signal sonore (3x) pour indiquer que le café est prêt. La verseuse peut être enlevée déjà avant que le porte-filtre se soit vidé entièrement, on n'entend alors plus de signal sonore. Après le nettoyage du filtre, on peut recommencer immédiatement à faire du café.
7. Verser le café ou mettre la verseuse sur la plaque de maintien en température supérieure (8) (sauf les modèles MT). La plaque supérieure est allumée séparément à l'aide de l'interrupteur ON / OFF (2). Eteindre toujours la plaque supplémentaire en cas de non-emploi. 8. Après le nettoyage du porte-filtre, l'appareil est tout de suite prêt pour une production suivante.

4.4 Faire du thé

Naturellement, avec cet appareil vous pouvez faire du thé à l'aide de sachets de thé.

- Règle essentielle: ne jamais utiliser un porte-filtre et un pot / thermos qui a déjà servi à faire du café. Les restes de café donneront un goût au thé.
- Toujours prendre une verseuse en verre / thermos à part pour faire du thé et un porte filtre qui n'a pas déjà été utilisé pour faire du café!
- Mettre les sachets de thé dans le porte-filtre, sans utiliser de filtre papier ou les suspendre dans la verseuse.

4.5 Comment arrêter le processus?

A tout moment on peut arrêter le processus de fabrication de café.

- Eteindre l'interrupteur ON / OFF (1), la production s'arrête. Après allumage la production continue.
- En enlevant la verseuse du dessous du porte-filtre. Le détecteur de la verseuse (9) interrompt temporairement le passage et le dispositif anti-goutte évite le gouttage du porte-filtre (3). La lampe témoin verte (5.2) commence à clignoter, et on entend un court signal. Après la remise de la verseuse sous le porte-filtre, le passage continuera jusqu'à la fin.

5. PROGRAMMATION

TUYAU

- La fonction <<Prewet>> peut seulement être activée quand l'indicateur d'entartrage (5.1) est éteint. Quand l'indicateur d'entartrage (5.1) est allumé, il faut d'abord détartrer la machine, voir chapitre 6.2 Détartrage. Après le détartrage, réinitialiser le voyant d'entartrage, voir chapitre 6.2.1 Eteindre le voyant d'entartrage.
-

5.1 Programmation de la fonction 'Prewet' (pré-infusion)

Cet appareil peut faire du café suivant deux manières:

- **Continue-brew** (brassage continu) (programmation d'usine); Le passage commence immédiatement et dosera sans attente l'eau très chaude sur le café moulu.
- **Prewet-brew** (brassage pré-humide); d'abord, une partie de l'eau très chaude est versée sur le café moulu. Ceci fait jaillir la mouture pour libérer les arômes. Après, le passage commence.

Pour programmer la machine en mode « Prewet », procéder comme suit:

1. Presser sur le bouton (5.3) jusqu'à ce que le voyant vert (5.2) s'allume.
2. Presser le bouton (5.5). Le voyant vert (5.2) s'éteint et le voyant rouge (5.1) s'allume.
3. Attendre 6 secondes. Le mode << Prewet >> est programmé.
4. Comment enlever le mode <<Prewet>> : Faire la même procédure et changer le voyant rouge (5.1) en vert (5.2).

6. ENTRETIEN

AVERTISSEMENT

- Il est interdit d'immerger ou de rincer l'appareil.
 - Ne jamais nettoyer les plaques de maintien en température avec un produit récurant ni un objet acéré afin d'éviter la formation de rayures sur la surface en teflon.
-

6.1 Entretien l'appareil et ses accessoires

- Nettoyer l'extérieur de l'appareil avec un chiffon propre et humide, éventuellement avec un détergent doux (pas agressif)
- Ne pas employer d'abrasifs, à cause des risques d'éraflures et de taches mates.
- Les verseuses en verre et le porte-filtre peuvent être lavés normalement et puis rincés. Attention: Il est déconseillé de laver le porte-filtre dans une machine à laver professionnelle, le filtre est trop léger et peut aller flotter et se détériorer.
- Les Thermos, les pots à pompe et les thermos conteneurs peuvent être rincés avec de l'eau chaude.
- Le dépôt de café dans les verseuses à café et le porte-filtre peut être nettoyé avec un nettoyant marc de café Animo dont un sachet se trouve dans l'emballage. Son emploi est simple.

6.1.1 Enlever le dépôt de café des verseuses verre et du porte-filtre

1. Remplir un seau avec de l'eau chaude, ca. 5 litres. Faire dissoudre un sachet de dissolvant pour dépôt de café dans l'eau.
2. Mettre les pièces à nettoyer dans cette solution et faire tremper le tout pendant 15 à 30 minutes.
3. Ensuite, rincer plusieurs fois les pièces avec de l'eau chaude. Si le résultat n'est pas suffisant, il faut répéter le traitement.
4. Répandre de la poudre sur les parties très sales et nettoyer avec une brosse humide.

6.1.2 Enlever le dépôt de café des thermos

1. Dissoudre une quantité de nettoyant marc de café pour dépôt de café dans de l'eau chaude ca. 2 gr/l.
2. Remplir le(s) thermos avec cette solution.
3. Faire tremper la solution pendant 15 à 30 minutes, vider ensuite le thermos.
4. Puis rincer à plusieurs reprises avec de l'eau chaude.

AVERTISSEMENT 

- Rester près de l'appareil pendant les travaux d'entretien.
 - Il est recommandable de porter des lunettes de sécurité et des gants de protection pendant le détartrage.
 - Après le détartrage, faire passer de l'eau dans l'appareil au moins trois fois.
 - Se laver les mains à fond après le détartrage.
-

6.2 DÉTARTRAGE

Lors de l'utilisation de l'appareil, il se produit un dépôt de tartre dans le système de chauffe. La quantité de tartre dépend de la dureté de l'eau employée. L'appareil est équipé d'un indicateur d'entartrage (5.1) qui s'allumera quand le système de chauffe doit être détartré. L'appareil continue à fonctionner normalement en attendant un moment plus calme pour le détartrer.

 **TUYAU**

- Respecter les intervalles de détartrage indiqués par la lampe d'indication calcaire. L'entretien différé du système de chauffe peut causer des frais de réparation élevés et la perte de garantie.
-

1. Avant le détartrage, toujours lire le mode d'emploi de l'acide employé. Nous vous conseillons d'utiliser le détartrant Animo.
2. Faire dissoudre un sachet Animo de détartrant de 50 grammes pour 1 litre d'eau chaude de 60 - 70°C.
3. Glisser un porte-filtre (3) et mettre une verseuse vide en dessous.
4. Verser prudemment la dissolution dans le réservoir (6) et allumer l'appareil (1), la dissolution passera maintenant à travers le système de chauffe pour arriver dans la verseuse. Laisser le couvercle du réservoir ouvert!
5. Eteindre l'appareil après 1 minute à l'aide de l'interrupteur (1).
6. Attendre pendant ca. 2 minutes. La solution réagit maintenant avec le tartre dans le système de chauffe.
7. Allumer de nouveau l'appareil après le temps d'attente, et faire passer le reste de la solution à travers le système.
8. Rincer.
9. Après le détartrage, suivre deux fois le procédé de fabrication du café, mais sans utiliser de café ni de papier filtre. Ne pas oublier de vider le pot entre-temps.
10. Eteindre l'appareil et bien nettoyer le porte-filtre et la verseuse.
11. L'appareil est maintenant prêt pour le service.

6.2.1 Comment s'éteint l'indicateur d'entartrage après détartrage?

1. Enfoncer pendant 6 secondes la touche de programmation (5.3), la lampe témoin s'éteint.
2. Le pilotage reprend son comptage.

7. DÉPANNAGE

AVERTISSEMENT

- Faire exécuter toutes les réparations au système technique par un technicien de service expert et qualifié.

Si votre appareil connaît quelques problèmes, vous pouvez vérifier la liste de dérèglements ci-après pour voir si certains de ces problèmes peuvent être résolus sans faire appel à un technicien.

Liste des pannes de la partie production de café

Symptôme:	Cause possible:	Traitement:
L'appareil ne marche pas et les lampes dans l'interrupteur ne s'allument pas.	Le fusible dans le coupe-circuit a sauté, le groupe est surchargé. Le détecteur du pot ne "voit" pas de pot.	Remplacer le fusible concernant ou remettre en marche. Raccorder l'appareil sur un groupe séparé.
La lampe témoin de production(5.2) clignote, il n'arrive pas d'eau dans le filtre.	Il n'y a pas de pot sous le filtre, on n'emploie pas le bon pot.	Placer un pot, utiliser le pot prescrit .
La lampe témoin de production (5.2) est allumé, mais il n'arrive pas d'eau dans le porte-filtre.	L'arrêt automatique est éteint.	Allumer de nouveau l'arrêt automatique. Voir page 62 Dispositifs de sécurité; Arrêt automatique.
Les lampes témoin d'entartrage et de production clignent (5.1 + 5.2) alternativement. 1x vert / 3x rouge.	L'appareil a chauffé plus longtemps que 20 minutes et s'éteint entièrement.	Allumer de nouveau l'arrêt automatique. Voir page 62 Dispositifs de sécurité; Arrêt automatique. Eteindre et allumer de nouveau l'appareil. La mention 'error' disparaît.
La lampe témoin (5.1) de tartre est allumée.	Le dépôt de tartre dans le système de chauffe dépasse la limite programmée.	Détartrer l'appareil. Voir chapitre 6.2 Détartrage.
La lampe témoin (5.1) de tartre reste allumée après le détartrage.	On a oublié de faire l'opération 'remise'.	Enfoncer pendant 6 secondes la touche de programmation (5.3). La lampe s'éteint. Voir chapitre 3.2.7 Remise de la lampe témoin d'entartrage.
De la vapeur sort du filtre.	On a oublié de détartrer quand le témoin d'entartrage l'a signalé, ou la dureté de l'eau est mal réglée.	On a oublié de détartrer quand le témoin d'entartrage l'a signalé, ou la dureté de l'eau est mal réglée.

Liste des pannes de la partie production de café

Symptôme:	Cause possible:	Traitement:
Du café goutte du filtre quand il n'y a pas de pot sous le filtre.	La vanne à la sortie de l'arrêt de gouttes du filtre est souillée Ou endommagée.	Nettoyer le filtre et vérifier si la vanne de l'arrêt de gouttes montre des dommages.
Le café est trop fort.	Le dosage de café est trop élevé.	Baisser le dosage.
Le café est trop léger.	Le dosage de café est trop bas.	Augmenter le dosage.
	Le distributeur d'eau est souillé, ce qui empêche l'humidification totale du café.	Desserrer le distributeur d'eau et nettoyer-le.
Le café n'est pas assez chaud.	Il n'y a pas de couvercle sur le pot.	Utiliser un couvercle.

8. CONSOMMABLES ET ACCESSOIRES

Voir la liste ci-après pour les accessoires. Vous pouvez commander ces articles chez votre distributeur. Mentionner les données que vous trouvez sur la plaque signalétique de l'appareil.

Articles de consommation

Description	Numéro d'article	Nombre
Filtre papier 90/250	01088	1 boîte 1000 pièces
Nettoyant marc de café	49009	1 boîte 100 sachets à 10 grammes
Détartrant	49007	1 boîte 48 sachets à 50 grammes

Accessoires

Description	Numéro d'article	Nombre
Gaine de filtre avec dispositif anti-goutte	99232	1 pièce
Filtre micro0-fin	01060	1 pièce
Dosette	08090	1 pièce
Doseur à 2 l	08341	1 pièce
Verseuse verre 1,8 l	08208	1 pièce
Bouteille thermos à pompe 2,1 l	10419	1 pièce
Bouteille thermos à pompe 2,2 l	10420	1 pièce
Thermos conteneur 2,4 l	50241	1 pièce
Petite coupe d'égouttage pour le thermos	07942	1 pièce

Animo[®]

M-LINE

Animo B.V. Headoffice
Dr. A.F. Philipsweg 47
P.O. Box 71
9400 AB Assen
The Netherlands
Tel. no. +31 (0)592 376376
Fax no. +31 (0)592 341751
E-mail: info@animo.nl
Internet: <http://www.animo.eu>

Rev. 2.0 01/09 Art.nr 09825