

Animo®

KKW-n-

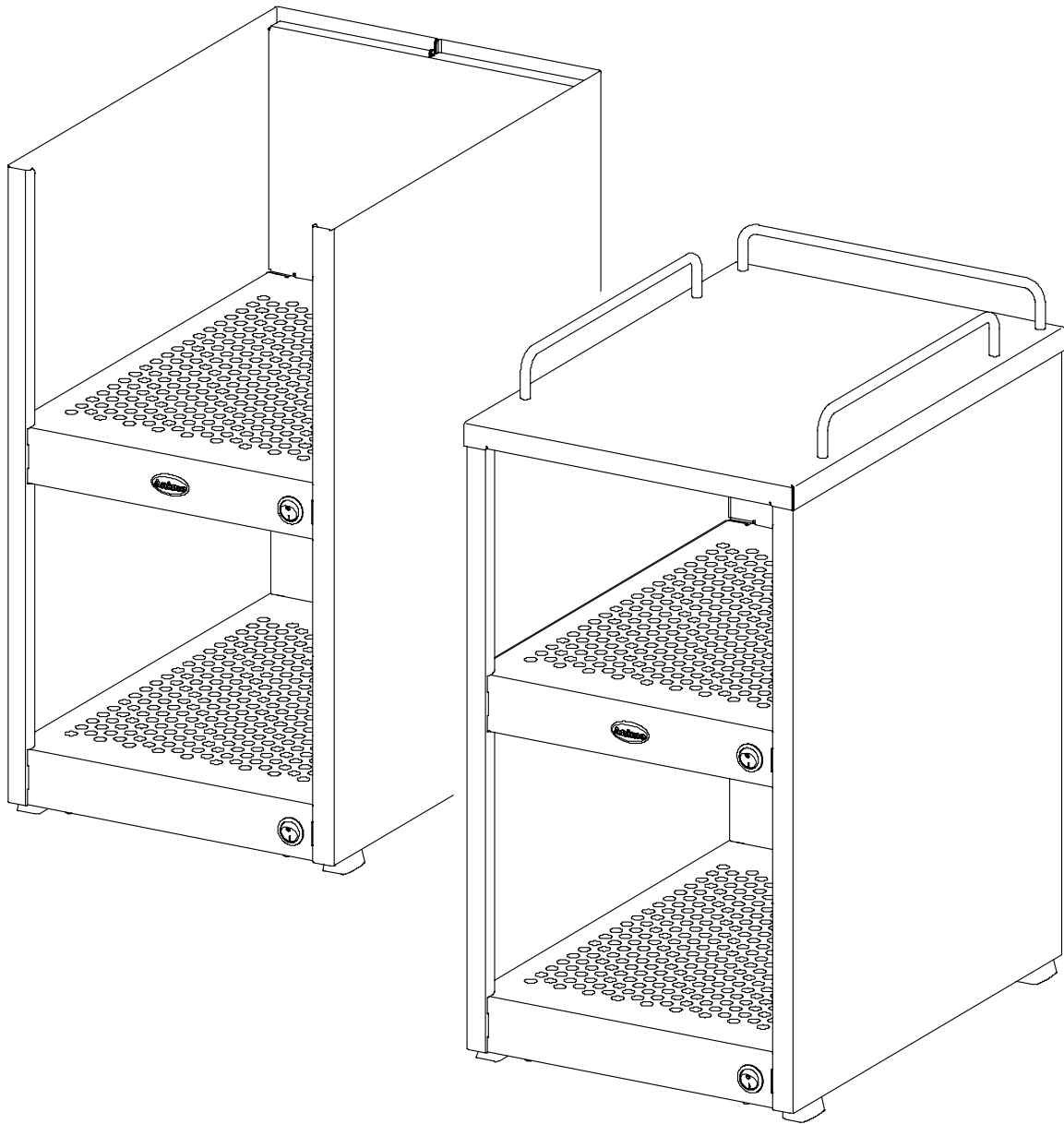

- Ⓝ NL Gebruiksaanwijzing
- Ⓞ GB Manual
- Ⓟ D Gebrauchsanleitung
- Ⓡ F Mode d'emploi

Nederlands	3	(NL)
English.....	6	(GB)
Deutsch	9	(D)
Français.....	12	(F)

Dit apparaat voldoet aan de volgende EEG-richtlijnen:

This appliance is in accordance with the following Directives:

Dieses Gerät wurde in Übereinstimmung gemäß den folgenden Richtlinien gebaut:

Cet appareil est conforme aux directives:



EMC 92/31/EEG &
93/68/EEG
LVD 73/23/EEG.



RoHs 2002/95/EEG
WEEE 2002/96/EEG



FOOD 1935/2004/EEG

2007 Animo®

Alle rechten voorbehouden.

Animo behoudt zich het recht voor om onderdelen op elk gewenst moment te wijzigen, zonder voorafgaande of directe kennisgeving aan de afnemer. De inhoud van deze handleiding kan eveneens gewijzigd worden zonder voorafgaande waarschuwing. Deze handleiding is geldig voor de machine in standaarduitvoering. Animo kan derhalve niet aansprakelijk worden gesteld voor eventuele schade voortvloeiende uit van de standaard uitvoering afwijkende specificaties van de aan u geleverde machine. Voor informatie betreffende afstelling, onderhoudswerkzaamheden of reparaties waarin deze handleiding niet voorziet, wordt u verzocht contact op te nemen met de technische dienst van uw leverancier. Deze handleiding is met alle mogelijke zorg samengesteld, maar Animo kan geen verantwoording op zich nemen voor eventuele fouten in dit boek of de gevolgen daarvan.

All rights reserved.

Animo has the right to change parts of the machine at any time without preceding or direct announcements to the client. The contents of this manual can also be changed without any announcements. This manual is to be used for the standard model/type of the machine. Thus Animo cannot be held responsible for any damage resulting from the application of this manual to the version delivered to you. For extra information on adjustments, maintenance and repair, contact the technical department of your supplier. This manual has been written very carefully. However, Animo cannot be held responsible neither for mistakes in the book nor for their consequences.

Alle Rechte vorbehalten

Animo behält sich das Recht vor, Einzelteile ohne vorherige Bekanntgabe an den Kunden zu ändern. Der Inhalt dieser Anleitung kann ebenfalls ohne vorherige Bekanntgabe geändert werden. Diese Anleitung gilt für die Standardausführung der Maschine. Animo haftet daher nicht für Informationen über Einstellungen, Wartungsarbeiten oder Reparaturen, die nicht in dieser Anleitung enthalten sind. Wenden Sie sich bitte an den Kundendienst Ihres Händlers. Diese Anleitung wurde mit größtmöglicher Sorgfalt hergestellt. Animo haftet jedoch nicht für etwaige Fehler in dieser Anleitung oder für die Folgen solcher Fehler.

Tous droits réservés.

Animo se réserve le droit de modifier les pièces à n'importe quel instant, sans avis préalable et sans obligation de notification au client. Le contenu de ce manuel est également sujet à modification sans avis préalable. Ce manuel s'applique au modèle standard de la machine. Par conséquent, Animo n'est pas responsable pour les dommages éventuels découlant de l'application de ce manuel aux modèles non standard. Pour les renseignements sur certains réglages, les travaux d'entretien ou réparations qui ne seraient pas traités dans ce manuel, Animo ne peut être tenu responsable des erreurs éventuelles ni des dommages qui en découleraient.

WOORD VOORAF

Inleiding

Op de eerste plaats willen wij u van harte feliciteren met de aanschaf van een van onze producten. Naar wij hopen zult u veel plezier beleven aan het gebruik ervan.

Modellen

Deze gebruiksaanwijzing geldt voor de volgende apparaten:

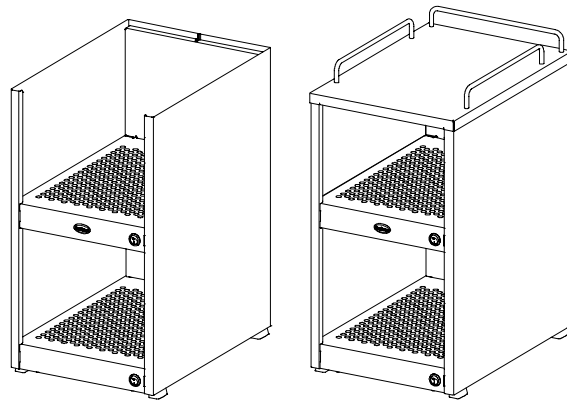

KKW

KKW met schotelhouder

Fig. 1

Gebruiksdoel

Dit apparaat mag uitsluitend worden gebruikt het verwarmen van koffie- koppen en glazen. De kop warmer kan worden gebruikt als een zelfstandige eenheid of als een aanvullend apparaat voor uw koffiemachine.

Gebruik voor andere doeleinden is ontoelaatbaar en kan gevaarlijk zijn. De fabrikant kan niet aansprakelijk worden gesteld voor schade die is ontstaan door gebruik voor andere doeleinden dan hier aangegeven of door een foutieve bediening.

Garantiebepalingen

De voor dit apparaat van toepassing zijnde garantiebepalingen maken deel uit van de algemene leveringsvoorwaarden.

Apparaten en het milieu

Het verpakkingsmateriaal

Om beschadigingen aan uw nieuwe aanwinst te voorkomen is de machine zorgvuldig verpakt. De verpakking is niet schadelijk voor het milieu en bestaat overwegend uit de volgende materialen:

- golfkarton
 - vulelementen uit polyurethaan schuim >PUR< bedekt met een polyethyleen film >PE-HD<.
- Informeert bij het afvaldepot van uw gemeente waar u het materiaal kunt inleveren.

Afdanken van het apparaat

Geen enkel apparaat heeft het eeuwige leven. In het geval dat u het apparaat wilt afdanken wordt dit meestal in overleg met uw dealer terug genomen. Zo niet, informeer dan bij uw gemeente naar de mogelijkheden voor hergebruik van het materiaal. Alle kunststofdelen zijn op een genormeerde wijze gecodeerd. De zich in het apparaat bevindende onderdelen zoals printplaten met bijbehorende onderdelen behoren tot elektrisch en elektronisch afval. De metalen behuizing is van roestvaststaal en kan geheel worden ontmanteld.





Lees de instructies in dit document aandachtig door: ze geven belangrijke aanwijzingen over de veiligheid bij installatie, gebruik en onderhoud. Bewaar dit document zorgvuldig zodat u het altijd kunt raadplegen.

1. ALGEMENE BESCHRIJVING

Figuur 2:

- A. Aan/uit schakelaar onderste koppenwarmplateau.
- B. Onderste koppenwarmplateau.
- C. Aan/uit schakelaar bovenste koppenwarmplateau.
- D. Bovenste koppenwarmplateau.
- E. Schotelhouder (optioneel: Art.nr. 70036)

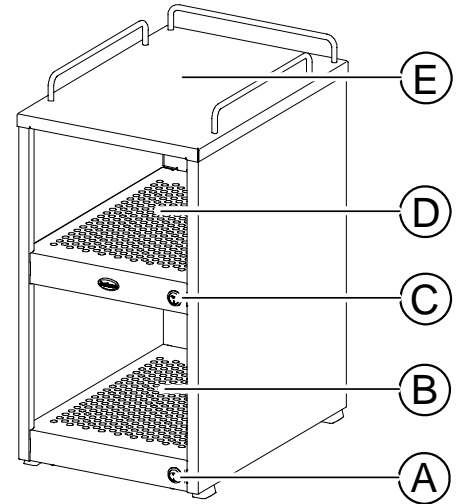

Fig. 2

2. TECHNISCHE GEGEVENS

Model	KKW-n	Schotelhouder
Artikelnummer	70035	70036
Buffervoorraad	ca. 144 kopjes	ca. 50 schotels
Elektrische aansluiting	1N~ 220-240 V	-
Frequentie	50-60 Hz	-
Opgenomen vermogen	140W	-
Gewicht leeg	10 kg	1,6 kg
Gewicht vol	ca. 25 kg	
Afmetingen (laatste blz.)	Fig. 3	Fig. 4

Technische wijzigingen voorbehouden

WAARSCHUWING



- Bij defecten en werkzaamheden aan het apparaat, waarbij het geopend moet worden, moet de stekker uit het stopcontact verwijderd worden.
- Sluit het apparaat aan op een wandcontactdoos met randaarde.
- Het apparaat mag niet ondergedompeld of afgespoten worden.
- Laat alle reparaties uitvoeren door een daartoe bevoegde vakman.
- Zorg ervoor dat het netsnoer niet in aanraking komt met de koppenwarmplateau.

3. INSTALLATIE



- alleen geschikt voor gebruik binnenshuis
- niet geschikt voor gebruik in vochtige ruimten
- niet geschikt voor ruimten met ontploffingsgevaar



Vorbereiding plaatsing

- Plaats het apparaat op buffelhoogte en op een stevige vlakke ondergrond, welke het gewicht van het apparaat (in gevulde toestand) dragen kan.
- De stroomaansluiting moet binnen een halve meter van de plaats van opstelling zitten.

Uitpakken

Om beschadigingen aan uw nieuwe aanwinst te voorkomen is het apparaat zorgvuldig verpakt. U dient de verpakking voorzichtig te verwijderen zonder gebruik te maken van scherpe voorwerpen. Controleer of het apparaat compleet is. Ter bescherming van het apparaat zijn de RVS-delen gedeeltelijk voorzien van beschermingsfolie. Deze folie dient bij het installeren te worden verwijderd.

Indien er onderdelen ontbreken of beschadigd zijn, neem dan contact op met uw leverancier.

WAARSCHUWING



- Tijdens het gebruik worden sommige delen heet.
- Zorg ervoor dat het netsnoer niet in aanraking komt met de koppenwarmplateau.
- Giet geen water op het koppenwarmeplateau.
- Leg geen handdoeken te drogen op het apparaat. De interne luchtcirculatie kan worden gehinderd en kan schade veroorzaken door oververhitting.

4. GEBRUIK

1. Schakel de koppenwarmer in door de schakelaars (fig. 2A en 2C) in de AAN-stand (I) te zetten.
2. Plaats de (droge) kopjes en bekertjes (ondersteboven) op de koppenwarmplateau's (fig. 2B en 2D). Op de schotelhouder (fig. 2E) (optioneel) kunnen de schotels worden bewaard.
3. Het koppenplateau wordt automatisch verhit en functioneert optimaal wanneer het geheel bedekt is met koppen.
4. Schakel het koppenwarmplateau uit wanneer er geen kopjes of bekertjes meer op staan. Zet hiervoor schakelaars (fig. 2A en 2C) in de UIT-stand (0).

WAARSCHUWING



- De machine mag niet ondergedompeld of afgespoten worden.
- Laat alle reparaties uitvoeren door een daartoe bevoegde vakman.

5. ONDERHOUD

Schoonhouden van het apparaat en toebehoren

- Reinig de buitenzijde van het apparaat met een schone vochtige doek, eventueel met een mild (niet agressief) reinigingsmiddel.
- Gebruik geen schuurmiddelen, vanwege de kans op krassen en doffe plekken.

Afmetingen / Dimensions / Abmessungen / Dimensions

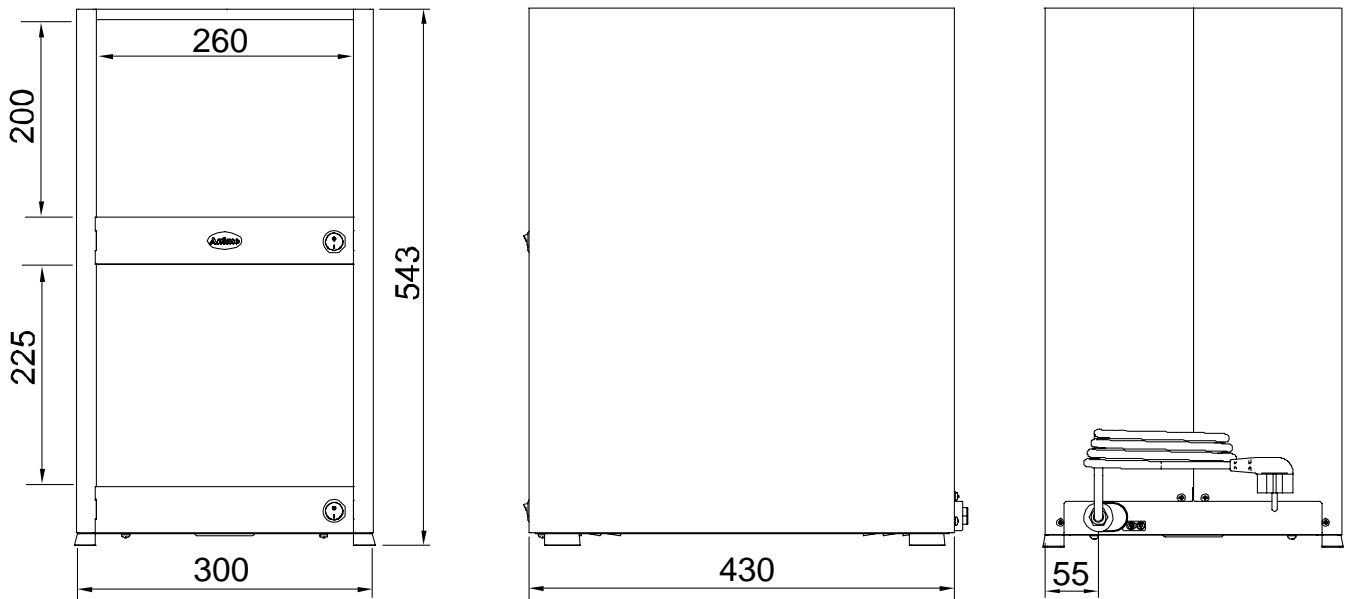
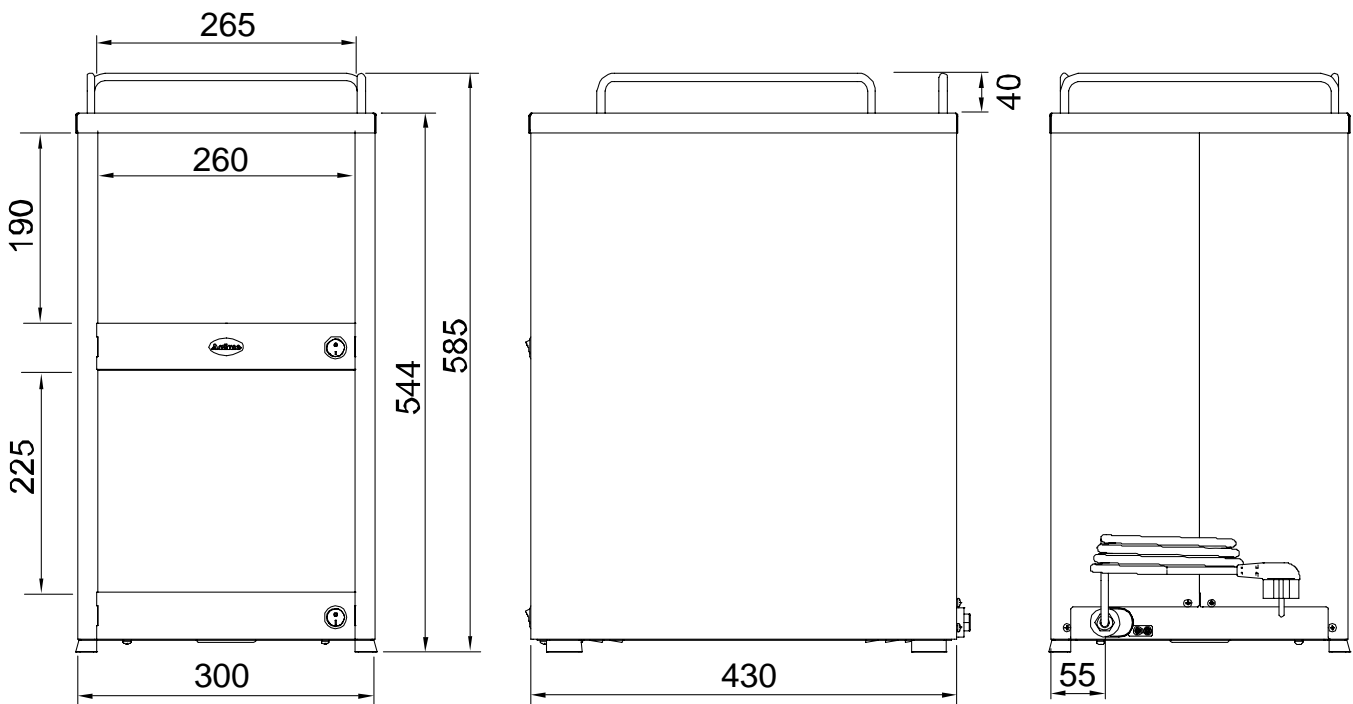

Fig. 3 / Abb. 3

KKW-n



KKW-n + optional Saucer holder

Fig. 4 / Abb. 4

Animo[®]

KKW-n

Animo B.V. Headoffice

Dr. A.F. Philipsweg 47

P.O. Box 71

9400 AB Assen

The Netherlands

Tel. no. +31 (0)592 376376

Fax .no. +31 592 341751

E-mail : info@animo.nl

Internet: <http://www.animo.eu>



Rev. 0.0 02/2007 Art.nr. 09787