

# Animo®

*KKW-n-*

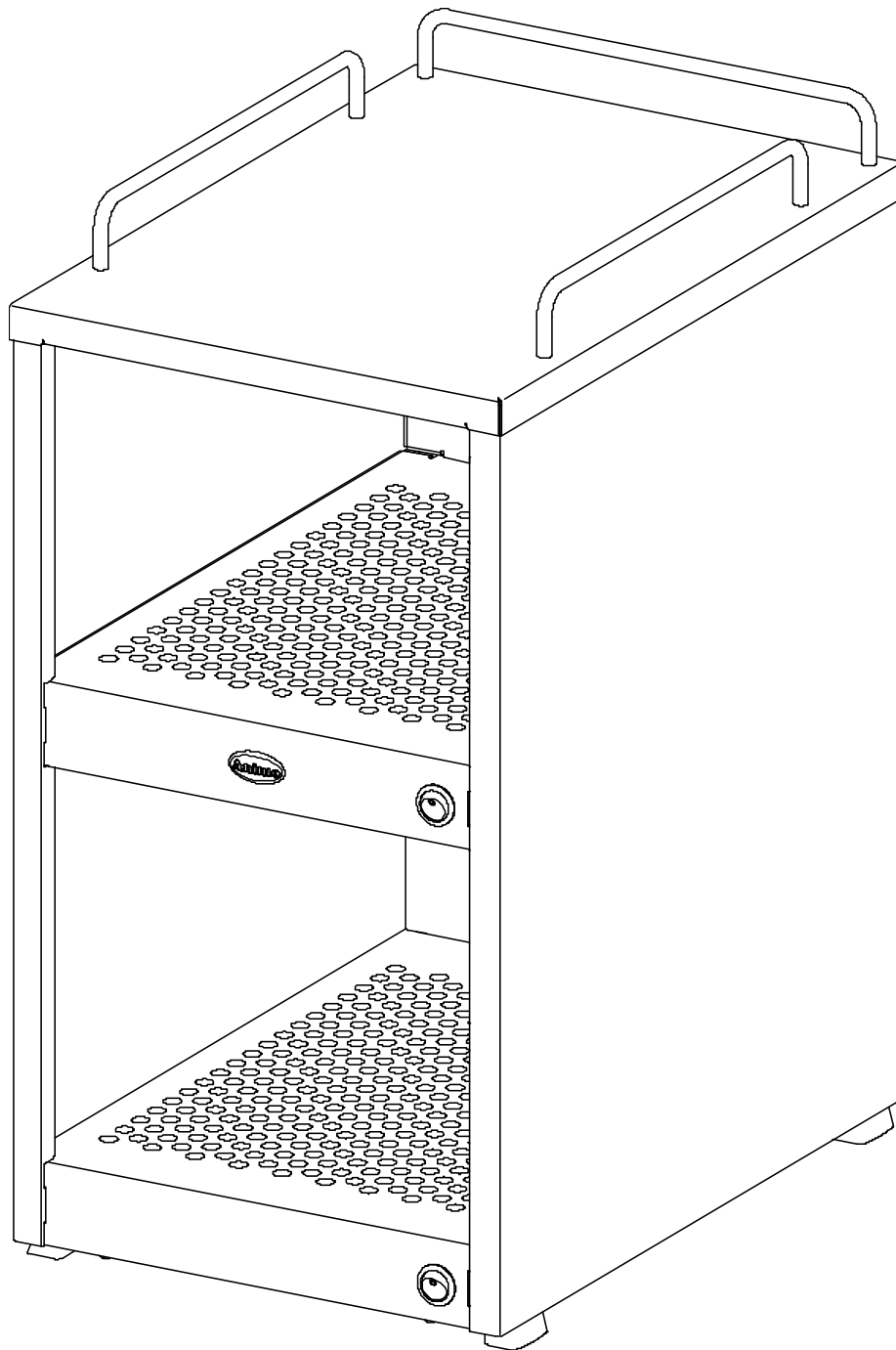

- Ⓝ NL Gebruiksaanwijzing
- Ⓞ GB Manual
- Ⓟ D Gebrauchsanleitung
- Ⓡ F Mode d'emploi

Nederlands .....	3	(NL)
English .....	6	(GB)
Deutsch.....	9	(D)
Français... ..	12	(F)

Dit apparaat voldoet aan de volgende EEG-richtlijnen:

This appliance is in accordance with the following Directives:

Dieses Gerät wurde in Übereinstimmung gemäß den folgenden Richtlinien gebaut:

Cet appareil est conforme aux directives:



**EMC** 92/31/EEG &  
93/68/EEG  
**LVD** 73/23/EEG.



**RoHS** 2002/95/EEG  
**WEEE** 2002/96/EEG



**FOOD** 1935/2004/EEG

## 2007 Animo®

Alle rechten voorbehouden.

Animo behoudt zich het recht voor om onderdelen op elk gewenst moment te wijzigen, zonder voorafgaande of directe kennisgeving aan de afnemer. De inhoud van deze handleiding kan eveneens gewijzigd worden zonder voorafgaande waarschuwing. Deze handleiding is geldig voor de machine in standaarduitvoering. Animo kan derhalve niet aansprakelijk worden gesteld voor eventuele schade voortvloeiende uit van de standaard uitvoering afwijkende specificaties van de aan u geleverde machine. Voor informatie betreffende afstelling, onderhoudswerkzaamheden of reparaties waarin deze handleiding niet voorziet, wordt u verzocht contact op te nemen met de technische dienst van uw leverancier. Deze handleiding is met alle mogelijke zorg samengesteld, maar Animo kan geen verantwoording op zich nemen voor eventuele fouten in dit boek of de gevolgen daarvan.

All rights reserved.

Animo has the right to change parts of the machine at any time without preceding or direct announcements to the client. The contents of this manual can also be changed without any announcements. This manual is to be used for the standard model/type of the machine. Thus Animo cannot be held responsible for any damage resulting from the application of this manual to the version delivered to you. For extra information on adjustments, maintenance and repair, contact the technical department of your supplier. This manual has been written very carefully. However, Animo cannot be held responsible neither for mistakes in the book nor for their consequences.

Alle Rechte vorbehalten

Animo behält sich das Recht vor, Einzelteile ohne vorherige Bekanntgabe an den Kunden zu ändern. Der Inhalt dieser Anleitung kann ebenfalls ohne vorherige Bekanntgabe geändert werden. Diese Anleitung gilt für die Standardausführung der Maschine. Animo haftet daher nicht für Informationen über Einstellungen, Wartungsarbeiten oder Reparaturen, die nicht in dieser Anleitung enthalten sind. Wenden Sie sich bitte an den Kundendienst Ihres Händlers. Diese Anleitung wurde mit größtmöglicher Sorgfalt hergestellt. Animo haftet jedoch nicht für etwaige Fehler in dieser Anleitung oder für die Folgen solcher Fehler.

Tous droits réservés.

Animo se réserve le droit de modifier les pièces à n'importe quel instant, sans avis préalable et sans obligation de notification au client. Le contenu de ce manuel est également sujet à modification sans avis préalable. Ce manuel s'applique au modèle standard de la machine. Par conséquent, Animo n'est pas responsable pour les dommages éventuels découlant de l'application de ce manuel aux modèles non standard. Pour les renseignements sur certains réglages, les travaux d'entretien ou réparations qui ne seraient pas traités dans ce manuel, Animo ne peut être tenu responsable des erreurs éventuelles ni des dommages qui en découleraient.

## AVANT-PROPOS

### Introduction

Nous tenons à vous féliciter pour l'achat d'un de nos produits. Nous espérons que son utilisation vous procurera beaucoup de satisfaction.

### Modèles

Le présent mode d'emploi concerne les appareils suivants:

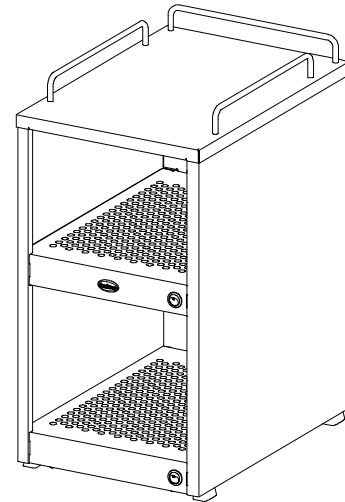

Fig. 1

KKW avec plateau supérieur

### Objectif de l'appareil

Le Chauffe Tasse est un appareil pour chauffer les tasses et les verres.

Le Chauffe Tasse peut être utilisé comme une unité autonome ou comme un accessoire additionnel à votre machine à café.

Tout emploi à d'autres fins peut être dangereux et est absolument interdit. Le fabricant n'est pas responsable des dommages résultant de tout emploi à d'autres fins que celles mentionnées ci-dessus.

### Conditions de garantie

Les conditions de garantie en vigueur pour cet appareil font partie des conditions générales de livraison.

### Les appareils et l'environnement

#### L'emballage

Pour éviter des dommages à votre nouvel achat, la machine est emballée soigneusement.

L'emballage n'est pas polluant et se compose essentiellement des matériaux suivants:

- carton ondulé
- les éléments de remplissage, se composant de mousse de polyuréthane >PUR< couverte d'un film polyéthylène >PE-HD<. Renseignez-vous auprès du service de voirie dans votre commune pour savoir où déposer les matériaux.

#### La mise au rancart

Aucun appareil n'est éternel. Quand vous voulez vous débarrasser de votre appareil, votre distributeur le reprendra en général après pourparles, et sinon, renseignez-vous auprès de votre commune sur les possibilités de recyclage des matériaux. Tous les composants en plastique ont été codés d'une façon normalisée. Les pièces qui se trouvent à l'intérieur de l'appareil comme les platines sont des déchets électriques et électroniques. Le revêtement en métal est fait d'acier inoxydable et peut être démonté entièrement.





Lisez attentivement les instructions dans ce document; elles donnent des informations importantes sur la sécurité lors de l'installation, de l'emploi et de l'entretien. Conservez soigneusement ce document pour toute consultation ultérieure.

## 1. DESCRIPTION GÉNÉRALE

Figure 2

- A. ON/OFF interrupteur du plateau inférieur
- B. Plateau de tasses inférieur
- C. ON/OFF interrupteur du plateau supérieur
- D. Plateau de tasses supérieur
- E. Plateau supérieur permet de poser des soucoupes

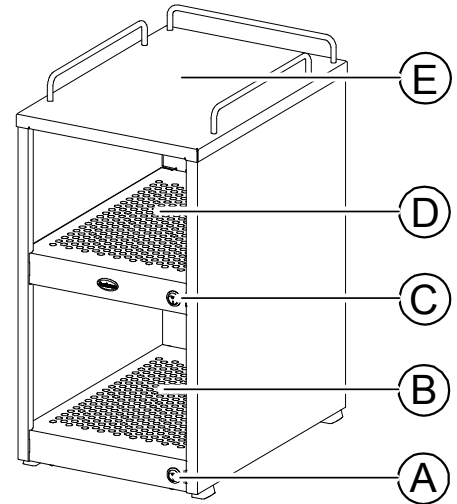

Fig. 2

## 2. DONNÉES TECHNIQUES

<b>Modèle</b>	<b>KKW-n</b>
Article no.	70037
Capacité de tasses	144 tasses
Capacité de soucoupes	50 soucoupes
Alimentation électrique	1N~ 220-240 V
Fréquence	50-60 Hz
Puissance	140 W
Poids emballé	11,6 kg.
Poids à vide	ca. 25 kg
Dimensions (voir derrière page)	fig. 3

*Sous réserve de modifications techniques*

### AVERTISSEMENT

- Lors de pannes ou de réparations qui nécessitent l'ouverture de la machine, toujours débrancher le câble électrique au préalable.
- Toujours utiliser une prise munie d'un branchement TERRE.
- Ne jamais plonger la machine dans l'eau.
- Toujours faire effectuer les réparations éventuelles par un spécialiste.
- Faire attention que le câble électrique ne soit pas en contact avec les plaques de maintien qui peuvent être très chaudes lors de l'utilisation de l'appareil.

## 3. INSTALLATION



- Uniquement adapté pour une utilisation en intérieur. 
- Non adapté pour une utilisation dans des locaux humides.
- Non adapté pour des locaux présentant un risque d'explosion.

### Préparatifs à la mise en place

- Placez l'appareil à hauteur de buffet et sur un support solide et plat, capable de supporter le poids de l'appareil (plein).
- Le conduit d'alimentation, le raccordement électrique, doivent se trouver au maximum à 50 cm de l'installation.

**Déballage**

La machine a été emballée soigneusement pour éviter des dommages lors de l'achat. Vous devez enlever prudemment l'emballage sans utiliser des objets aigus. Contrôlez si l'appareil est complet. Enlever le film plastique protecteur sur les parois en inox.

Si des pièces sont manquantes ou endommagées, contactez votre distributeur.

**AVERTISSEMENT** 

- Pendant l'utilisation, certaines pièces de l'appareil atteignent une température très élevée.
- Fair attention que le câble électrique ne soit pas en contact avec les plaques de maintien qui peuvent être très chaudes lors de l'utilisation de l'appareil.
- Veiller à ce que l'eau n'entre pas dans les plateaux.
- Ne pas faire sécher serviettes sur le dispositif. Ceci peut gêner la circulation d'air interne et entraîner des problèmes de surchauffe.

**4. UTILISATION**

1. Mettre en marche (ON) le chauffe tasses avec les interrupteurs (fig. 2A et 2C).
2. Placer les tasses (seches) retournés sur les plateaux chauffants (fig. 2B et 2D).  
Les soucoupes peuvent être placées sur le plateau – couvercle supérieur (option).
3. Le plateau de tasses est chauffé automatiquement et il fonctionne de façon optimale lorsqu'il est recouvert de tasses.
4. Éteindre toujours le plateau lorsqu'il n'est pas utilisé ou n'a pas de tasses avec l'interrupteur en position OFF (fig. 2A et 2C).

**AVERTISSEMENT** 

- Ne pas immerger ni asperger la machine.
- Faire effectuer les éventuelles réparations par un spécialiste.

**5. ENTRETIEN****Entretien de l'appareil et ses accessoires**

- Nettoyer l'extérieur de l'appareil avec un chiffon propre et humide, éventuellement avec un détergent doux (pas agressif).
- Ne pas employer d'abrasifs, à cause des risques d'éraflures et de tâches mates.

## Afmetingen / Dimensions / Abmessungen / Dimensions

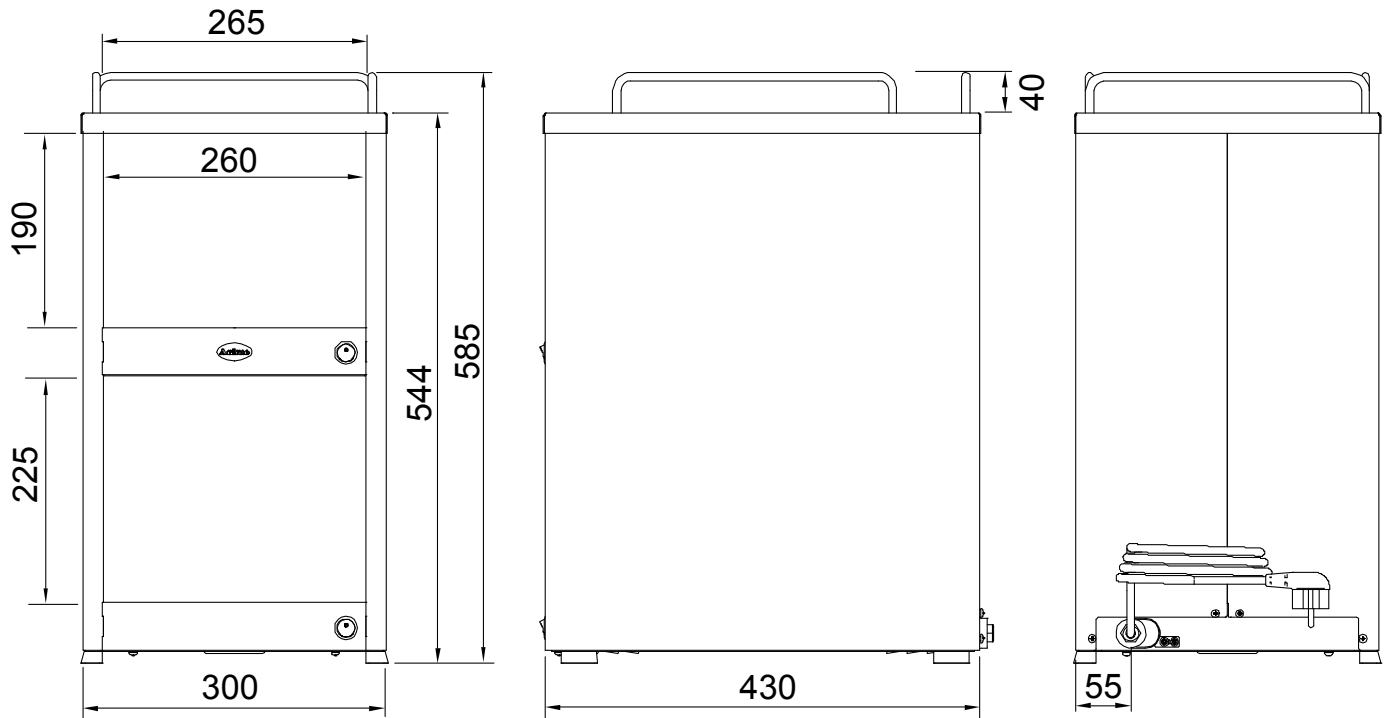

Fig. 3 / Abb. 3

**KKW-n + schotelhouder**

**KKW-n + Saucer holder**

**KKW-n + Untertassenhalter**

**KKW-n + Plateau supérieur**

# **Animo**<sup>®</sup>

*KKW-n*

Animo B.V. Headoffice

Dr. A.F. Philipsweg 47

P.O. Box 71

9400 AB Assen

The Netherlands

Tel. no. +31 (0)592 376376

Fax .no. +31 592 341751

E-mail : [info@animo.nl](mailto:info@animo.nl)

Internet: <http://www.animo.eu>



Rev. 0.1 01/2008 Art.nr. 09787