

Animo®

ComBi *line*

CN5e
CN10e
CN20e

CN5i
CN10i
CN20i

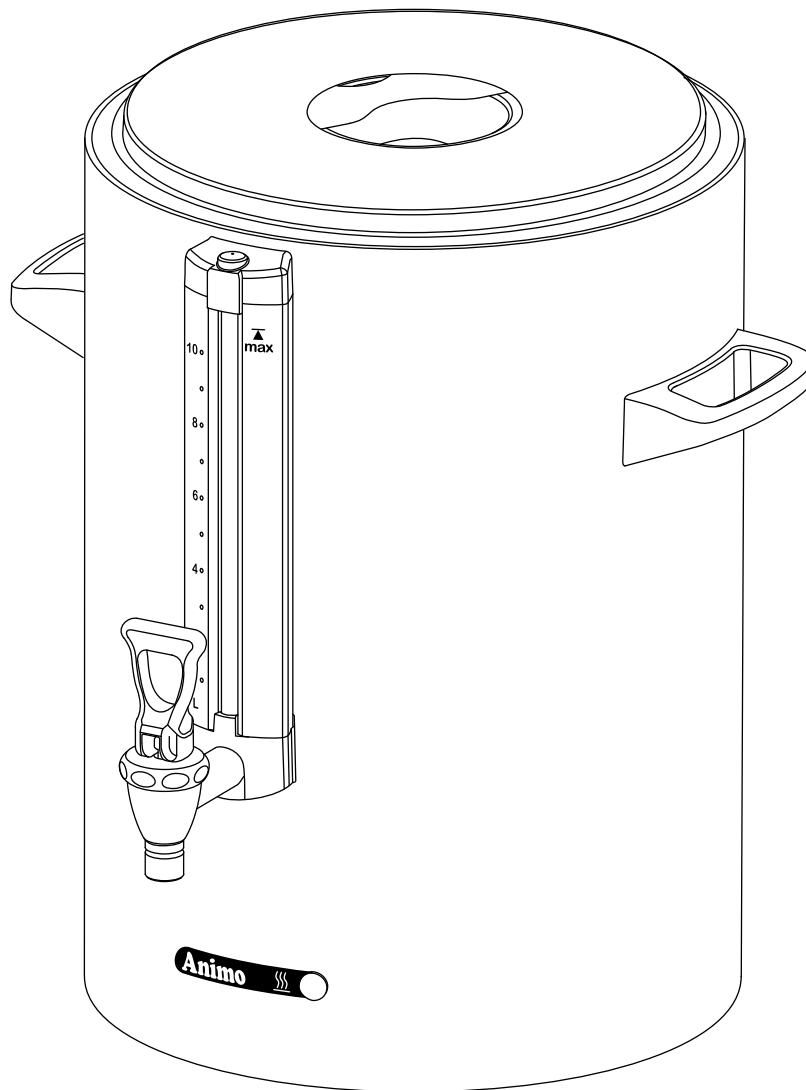

(NL) Gebruiksaanwijzing

(GB) Manual

(D) Betriebsanleitung

(F) Mode d'emploi

Nederlands	1
English	15
Deutsch	27
Français	40

INHALTSVERZEICHNIS

	Vorwort	28
	Einleitung	29
	Sicherheitshinweise und Warnungen vor Gefahren	30
	Maschinen und Umwelt	30
1.	ALLGEMEINE BESCHREIBUNG	31
2.	TECHNISCHE DATEN	32
3.	INSTALLATION	33
	3.1 Aufstellung der Behälter	33
	3.2 Anschluß an das Stromnetz	33
4.	INBETRIEBNAHME	33
	4.1 Modell CNe (elektrisch)	33
	4.2 Modell CNi (Isoliert)	33
5.	GEBRAUCH	34
	5.1 Kaffee brühen	34
	5.2 Teezubereitung	35
6.	GEBRAUCH ISOLIERTER BEHALTER (Typ CNi)	35
	6.1 Heisse Getränke	35
	6.2 Gekühlte Getränke	35
7.	WARTUNG	36
	7.1 Reinigung	36
	7.2 Reinigung täglich	36
	7.3 Reinigung wöchentlich	37
	7.3.1 Reinigung des Hahnens	37
	7.3.2 Reinigung des Schauglases	37
8.	BESTELLEN VON VERBRAUCHSARTIKELN UND ZUBEHÖR	38

© 2004 Animo®

Alle Rechte vorbehalten.

Nichts aus diesem Text darf durch Druck, Mikrofilm, elektronisch oder anders ohne vorhergehende schriftliche Zustimmung des Fabrikanten vervielfältigt und / oder veröffentlicht werden. Dies gilt ebenfalls für dazugehörige Zeichnungen und / oder Schemas.

Animo behält sich das Recht vor, Teile zu jeder Zeit zu verändern, ohne vorhergehende oder direkte Mitteilung an den Abnehmer. Der Inhalt dieser Betriebsanleitung kann ebenfalls ohne vorhergehende Ankündigung geändert werden.

Diese Betriebsanleitung gilt für die Maschine in der Standardausführung. Animo kann deshalb nicht für eventuelle Schäden, hervorgehend aus der von der Standardausführung abweichenden Spezifikationen der an Sie gelieferten Maschine haftbar gemacht werden. Für Informationen bezüglich Einstellung, Wartungsarbeiten oder Reparaturen, die diese Gebrauchsanweisung nicht enthält, werden Sie gebeten, mit dem technischen Dienst Ihres Lieferanten Kontakt aufzunehmen.

Diese Betriebsanleitung ist mit größter Sorgfalt zusammengestellt worden, aber der Fabrikant kann keine Verantwortung für eventuelle Fehler in diesem Dokument oder die Folgen hiervon übernehmen.

Lesen Sie die Instruktionen in diesem Dokument aufmerksam durch: sie geben wichtige Anweisungen über die Sicherheit bei der Installation, der Benutzung und der Wartung. Verwahren Sie dieses Dokument sorgfältig, so dass Sie es jeder Zeit zu Rate ziehen können.

VORWORT

Zweck dieses Dokumentes

Dieses Dokument dient als Betriebsanleitung für befugtes Personal, das die Kaffeemaschine sicher installieren und warten kann.

Alle Kapitel und Paragraphen sind nummeriert. Die verschiedenen Abbildungen, auf die im Text hingewiesen wird, finden Sie bei den betreffenden Themen selbst.

Piktogramme und Symbole



TIPP

Allgemeine Anweisung für: WICHTIG, AUFPASSEN oder ANMERKUNG.



VORSICHTIG !

Warnung vor möglichem Schaden an Maschine, Umgebung, Umwelt.



WARNUNG

Warnung vor möglichem ernstem Schaden am Gerät oder Körperschäden.



WARNUNG

Warnung vor Elektrizitäts- und / oder Stromgefahr.

Einleitung

Zuerst möchten wir Ihnen zu der Anschaffung eines unserer Produkte gratulieren. Wir hoffen, dass Sie bei der Verwendung viel Freude haben.

Modelle

Diese Gebrauchsanweisung gilt für folgende Behälter:

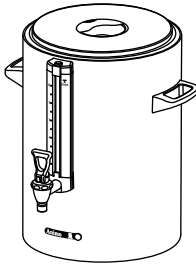

CN5e / CN5i

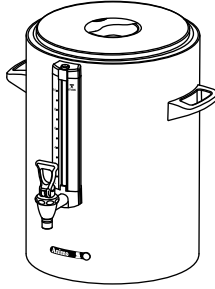

CN10e / CN10i

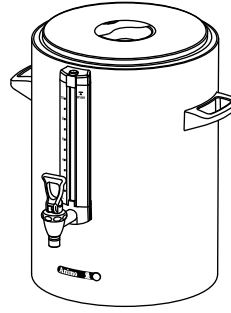

CN20e / CN20i

Verwendungszweck

Diese Maschinen dürfen ausschließlich für die Aufbewahrung von heißen oder kalten Getränken genutzt werden. Der Fabrikant kann nicht für Schäden, die durch andere Verwendungszwecke als hier angegeben oder durch falsche Bedienung entstanden sind, haftbar gemacht werden.

Service und technische Unterstützung

Für in diesem Dokument fehlende Informationen in Bezug auf spezifische Einstellungen, Wartungs- und Reparaturarbeiten können Sie mit Ihrem Händler Kontakt aufnehmen. Notieren Sie vorher die folgenden mit einem # angegebenen Daten der Maschine. Untenstehende Informationen finden Sie auf dem Typenschildchen auf Ihrer Maschine.

- A - Typbeschreibung #
- B - Artikelnummer #
- C - Maschinenummer #
- D - Netzspannung
- E - Frequenz
- F - Leistung

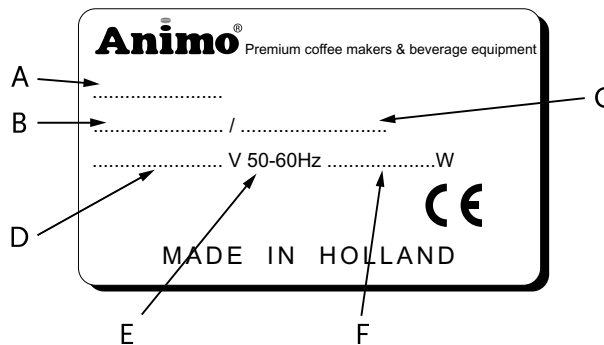

Garantiebestimmungen

Die für diese Maschine zutreffenden Garantiebestimmungen gehören zu den allgemeinen Lieferbedingungen.

Richtlinien

Diese Maschine entspricht der EMC-Richtlinie 89/336/EEG und der Niederspannungsrichtlinie 73/23/EEG.

Sicherheitshinweise und Warnungen vor Gefahren

Diese Maschine entspricht den vorgeschriebenen Sicherheitsbestimmungen.
Durch unsachgemäße Verwendung können Personen - oder Materialschäden entstehen.
Bevor die Kaffeemaschine sicher angewendet werden kann, müssen folgende Warnungen und Sicherheitshinweise beachtet werden.

Betriebsanleitung

Lesen Sie diese Betriebsanleitung aufmerksam durch, bevor Sie die Maschine in Gebrauch nehmen. Dies ist sicherer für Sie selbst und verhindert Schäden am Gerät.
Halten Sie sich an die Reihenfolge der durchzuführenden Handlungen.
Lassen Sie diese Betriebsanleitung immer in der Nähe der Maschine.

Installieren

- Stellen Sie die Maschine auf Buffethöhe und auf einem festen, flachen Untergrund so auf, dass sie an das Stromnetz angeschlossen werden kann (nur CNe).
- Schließen Sie die Maschine an eine Schutzkontakt-Wandsteckdose an (nur CNe).
- Stellen Sie die Maschine so hin, dass sie bei einem eventuellen Leck keine Schäden anrichtet.
- Beachten Sie beim Installieren immer die örtlich geltenden Regeln und verwenden Sie nur geprüftes Material und Teile.
- Bei erneutem Aufstellen der Maschine muss wiederum das Kapitel "Installation" befolgt werden.

Gebrauch

- Prüfen Sie die Maschine vor Gebrauch und kontrollieren Sie sie auf Beschädigungen.
- Die Maschine darf nicht in Wasser getaucht oder abgespritzt werden.
- Während des Gebrauches der Maschine werden einige Teile sehr heiß.
- Stellen Sie die Behälter niemals auf offenes Feuer oder eine Heizplatte.
- Zum Transportieren immer das Anschlusskabel aus Wandsteckdose und Gerätesteckdose ziehen (nur CNe).

Wartungen und Beseitigung von Störungen

- Bleiben Sie während der Wartungsarbeiten bei der Maschine.
- Lassen Sie alle Reparaturen von einem befugten Service-Techniker ausführen.
- Bei Defekten und (Reinigungs-) Tätigkeiten, bei denen die Maschine geöffnet werden muss, den Stecker aus der Steckdose ziehen (nur CNe).

Wenn die Sicherheitshinweise nicht befolgt werden, kann der Fabrikant nicht für Schäden, die eventuell hiervon die Folge sind, haftbar gemacht werden.

Maschinen und Umwelt

Das Verpackungsmaterial

Um Beschädigungen an Ihrer Neuerwerbung zu verhindern, wurde die Maschine sorgfältig verpackt.
Die Verpackung ist nicht schädlich für die Umwelt und besteht überwiegend aus folgenden Materialien:

- Wellpappe
- Füllelemente aus Polyurethanschaum >PUR<, bedeckt mit einem Polyäthylenfilm >PE.HD<.
Informieren Sie sich beim Mülldepot Ihrer Gemeinde, wo Sie das Material entsorgen können.

Entsorgung der Maschine

Keine Maschine hält ewig. Wenn Sie eine Maschine ausrangieren möchten, wird diese meistens nach Rücksprache mit Ihrem Händler zurückgenommen; wenn nicht, informieren Sie sich bei Ihrer Gemeinde nach den Möglichkeiten für Wiederverwendung des Materials.
Alle Kunststoffteile sind auf eine genormte Weise kodiert worden. Die sich in der Maschine befindlichen Teile wie Steuerkarten mit dazugehörigen Teilen, gehören zum elektrischen und elektronischen Abfall. Das Metallgehäuse ist aus Edelstahl und kann vollständig demontiert werden.

1. ALLGEMEINE BESCHREIBUNG

Die Behälter stechen durch ihren Bedienungskomfort, ihre durchdachte Formgebung und Ausführung besonders hervor. Sie sind aus Edelstahl CrNi 18/9 gefertigt und nahtlos geschweißt. Das macht sie besonders hygienisch und einfach zu reinigen. Behälter sind mit 5, 10 oder 20 Litern Inhalt erhältlich und standard mit einem Schauglas, Zusatzschauglas, No-Drip-Hahn und isoliertem Transportdeckel versehen.

Animo liefert zwei Ausführungen Getränkebehälter: eine isolierte (CNi) und eine elektrisch beheizte (CNe). Die CNi Behälter haben eine Polyurethanisolierung und garantieren hierdurch die optimale Temperatur von warmen und kalten Getränken. Die CNe Behälter halten die optimale Temperatur Ihrer heißen Getränke, wodurch der Geschmack frisch und gut erhalten bleibt. Zudem ist die Wärmeübertragung gering; die Behälter werden an der Außenseite nur lauwarm. Behälter mit gleichen Inhalten sind stapelbar.

In Abbildung 1 sind die wichtigsten Zubehörteile dargestellt:

- A. Isolierter Deckel
- B. Kaffeemischer / Transportscheibe
- C. Handgriff
- D. Schauglas mit Schutzprofil
- E. Hahn mit Schnellkupplung
- F. Kontrolllampe
- G. Magnet (Behältersignalisierung ComBi-line)
- H. Anschlusskabel (CNe)
- I. Steckdose mit Tropfwasserschutz

Die Maschine wird mit folgenden Zubehörteilen geliefert:

- Isolierter Deckel
- Kaffeemischer - Transportscheibe
- Anschlusskabel 1,5 m (CNe)
- Schauglasbürste (im Schutzprofil)
- Aufkleber Kaffee/Tee
- Diese Bedienungsanleitung



Abb. 1

2. TECHNISCHE DATEN

Elektrisches Modell

	CN5e	CN10e	CN20e
Artikelnummer	51105	51110	51120
Netzanschluß	1N~ 220-240V	1N~ 220-240V	1N~ 220-240V
Frequenz	50-60 Hz	50-60 Hz	50-60 Hz
Leistung	35W	70W	70W
Gewicht leer	5,1 kg	7,3 kg	11,2 kg
Gewicht voll	10,1 kg	17,3 kg	31,2 kg

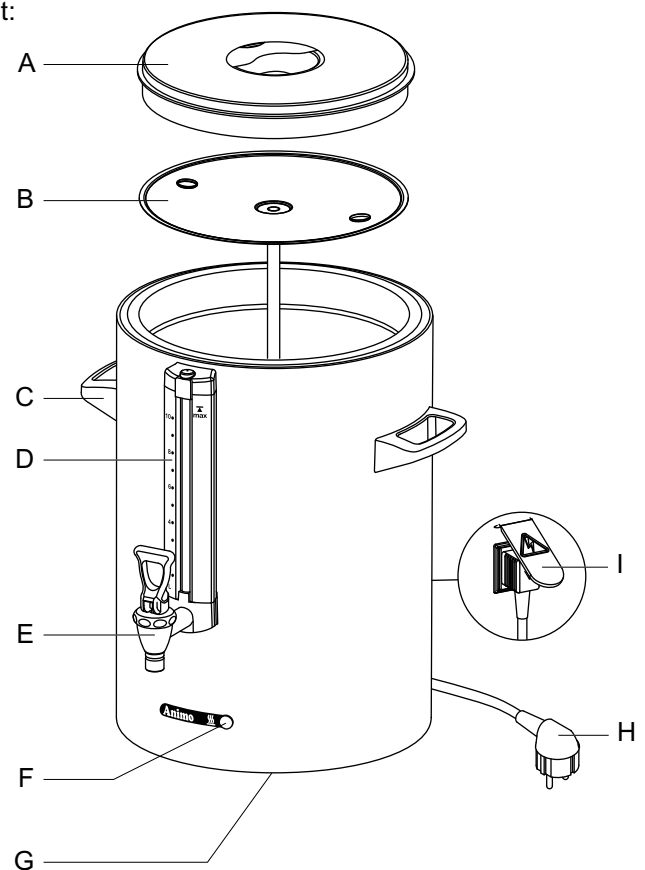
Gewicht = inkl. Deckel/ Kaffeemischer exkl. Filter

Isolierteres Modell

	CN5i	CN10i	CN20i
Artikelnummer	51205	51210	51220
Temperatur verlust	4 °C/Std.	3 °C/Std.	2,5 °C/Std.
Gewicht leer	5 kg	7,2 kg	11 kg
Gewicht voll	10 kg	17,2 kg	31 kg

Gewicht = inkl. Deckel/ Kaffeemischer exkl. Filter

Allgemeines

	5 Liter (40 Tassen)	10 Liter (80 Tassen)	20 Liter (160 Tassen)
Inhalt	5 Liter (40 Tassen)	10 Liter (80 Tassen)	20 Liter (160 Tassen)
Inhalt maximal	5,5 Liter	11 Liter	22 Liter
Auslaufhöhe	120 mm	120 mm	120 mm
Abmessungen in mm Ø	237 mm	307 mm	355 mm
Höhe inkl. Deckel	406 mm	427 mm	515 mm
Höhe inkl. Filter	526 mm	625 mm	719 mm

Technische Änderungen vorbehalten

WARNUNG

- Die Maschine darf nicht in Wasser getaucht oder abgespritzt werden (nur CNe).
- Lassen Sie alle Reparaturen von einem Service-Techniker ausführen
- Während des Gebrauches der Maschine werden einige Teile der Maschine sehr heiß.
- Stellen Sie den Behälter niemals auf offenes Feuer oder eine Heizplatte.
- Schließen Sie die Maschine an eine Schutzkontakt-Wandsteckdose an (nur CNe).
- Zum Transportieren immer das Anschlußkabel aus Steckdose und Gerätesteckdose ziehen (nur CNe).

3. INSTALLATION

Bei der Installation des Gerätes müssen die folgenden Anweisungen befolgt werden.

3.1 Aufstellung der Behälter

- Aufstellung auf einem Bugett auf einem festen flachen Unterboden.
- Aufstellung auf einen Servierwagen, immer in Zusammenhang mit Animo Zentrierbolzen oder Arretierungsring.

3.2 Anschluß an das Stromnetz

Netzspannungen und Frequenzen können sich je nach Land unterscheiden. Kontrollieren Sie, ob die Maschine für den Anschluss an das örtliche Stromnetz geeignet ist. Kontrollieren Sie, ob die Daten auf dem Typenschild übereinstimmen. Schließen Sie die Maschine an einer Schutzkontakt-Wandsteckdose an.

4. INBETRIEBNAHME

Bevor ein neues Gerät in Betrieb genommen wird, sollten erst die folgenden Anweisungen befolgt werden.

4.1 Modell CNe (elektrisch)

1. Reinigen Sie den Innenbehälter mit einem sauberen feuchten Tuch.
2. Stecken Sie das Behälteranschlußkabel mit dem Gerätestecker hinten in den Behälter und mit dem Stecker in die Steckdose auf der Säule.
3. Der Behälter ist betriebsbereit.

4.2 Modell CNi (Isoliert)

1. Reinigen Sie den Innenbehälter mit einem sauberen feuchten Tuch.
2. Wärmen Sie den Behälter vor Gebrauch mit heißem Wasser (ca. 2 Liter) für ca. 5 Minuten vor.
3. Der Behälter ist betriebsbereit.

5. GEBRAUCH

5.1 Kaffeezubereitung

Kaffeezubereitung in Kombination mit einem Aufsatzfilter.

Abbildung 2

- A - Filterdeckel mit Wasserverteiler
- B - Filterpapier
- C - Aufsatzfilter
- D - Kaffeemischer
- E - Behälter und Deckel

1. Der Innenbehälter muß immer sauber sein.
2. Wärmen Sie den Behälter vor Gebrauch mit heißem Wasser (ca. 2 Liter) für ca. 10 Minuten vor. Das Anschlußkabel mit dem Stecker in eine Schutzkontaktsteckdose anschließen.
3. Legen Sie ein Korbfilterpapier in den Filter ein. Dosieren Sie die entsprechende Kaffeemenge (Normalmahlung) in den Filter hinein. Der Kaffee muß gleichmäßig über den ganzen Filter verteilt werden. Die Dosierung ist ungefähr 40 - 50 g pro Liter. Die tatsächliche Menge hängt jedoch vom persönlichen Geschmack ab.
4. Lassen Sie zuerst das Wasser aus dem Behälter ablaufen.
5. Legen Sie den Kaffeemischer in den Behälter hinein.
6. Setzen Sie den Wasserverteilerdeckel auf den Filter, stellen Sie dieses auf den Behälter und drehen Sie den Schwenkhahn über den Mittelpunkt dieses Deckels.
7. Starten Sie den Durchlauferhitzer (CB), indem Sie die gewünschte Menge wählen.
8. Der Zubereitungsvorgang beginnt. Der Kaffeemischer im Behälter gewährleistet eine gleichmäßige Qualität des Kaffees, wodurch umschütten (mit Zeit-, Temperatur- und Aromaverlust) überflüssig wird. Die Temperatur des Kaffees wird durch eine Folienheizung auf 80 - 85°C gehalten. Die Haltbarkeit des fertiggebrühten Kaffees wird durch die Mischung bestimmt und beträgt im Allgemeinen 1 bis 1,5 Stunden.
9. Nachdem der Zubereitungsvorgang beendet und der Filter völlig entleert ist, kann der Filter entfernt und der Deckel auf den Behälter gesetzt werden.
10. Reinigen Sie den Filter.



Abb. 2

Achtung! Setzen Sie immer Kaffeemischer / Transportscheibe und Deckel auf den Behälter, dadurch wird ein Auslaufen des Inhaltes während des Transportes vermieden.

5.2 Teezubereitung

Bei der Teezubereitung geht man in gleicher Weise vor, wie beim Kaffeebrühen. Hierbei verwendet man jedoch anstelle einer Kaffeefiltereinheit einen Teefilter mit Füllrohr (wird nicht mitgeliefert).

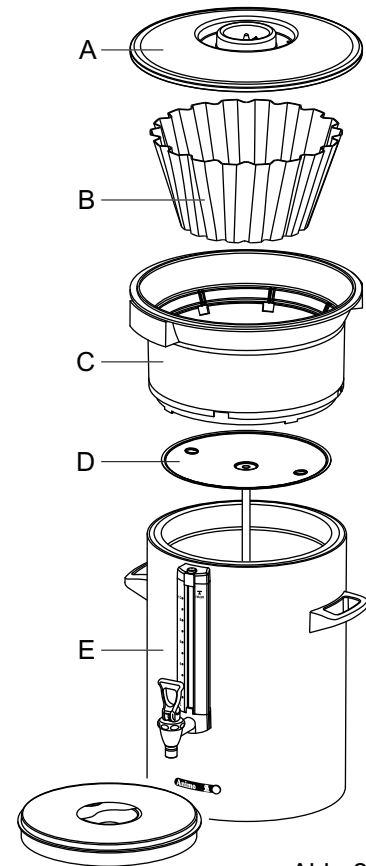
Abbildung 3

- A - Füllrohr
- B - Teefilter und Scheibe
- C - Behälter mit Deckel

1. Legen Sie den Tee, lose oder in Beuteln in den Teefilter, ca. 6 g/ Liter.
2. Hängen Sie den Teefilter in die dazugehörige Scheibe, die schon auf dem Behälter liegt.
3. Setzen Sie das Füllrohr auf die Scheibe. Drehen Sie den Schwenkhahn über das Füllrohr.
4. Wählen Sie das Brühvolumen und starten Sie den Brühvorgang.
5. Entfernen Sie nach dem Zubereitungsprozess das Füllrohr und den Teefilter. **ACHTUNG HEIß!**
6. Setzen Sie den Deckel direkt auf den Behälter.
7. Reinigen Sie den Teefilter.

Tipp:

- Die optimale Extraktionszeit beträgt mindestens 4 Minuten und höchstens 15 Minuten. Bei einer längeren Extraktionszeit läßt der Geschmack des Tees nach.



Abb. 3

6. VERWENDUNG DES ISOLIERTEN BEHÄLTERS (Typ CNi)

Mit isolierten Behältern kann sowohl Kaffee als auch Tee lt. Beschreibung gebrüht werden. Damit die Behälter optimal funktionieren, empfehlen wir Ihnen, die folgenden Schritte zu berücksichtigen:

6.1 Heisse Getränke

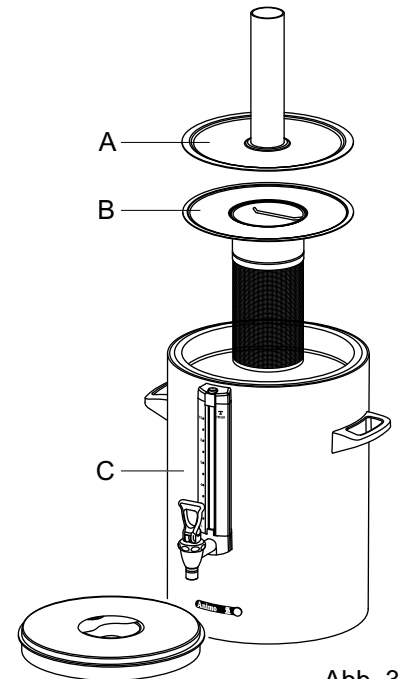
Für eine optimale Warmhalteleistung, sollten die Behälter vor dem Gebrauch 5 bis 10 min. mit kochendem Wasser vorgeheizt werden. Nach der Vorheizzeit zapfen Sie bitte den Behälter leer und füllen das warm-zuhaltende Getränk ein. Füllen Sie den Behälter bis zur Höchstgrenze und legen unverzüglich den Deckel auf.

6.2 Gekühlte Getränke

Der Behälter Typ CNi ist hervorragend für kalte Getränke geeignet. Füllen Sie den Behälter zum Vorkühlen mit Eis und gießen Sie das Getränk in den Behälter. Wenn keine Verdünnung gewünscht ist, erst das Eis entfernen.

WARNUNG

- Bleiben Sie während der Wartungsarbeiten bei der Maschine.
- Das Gerät darf nicht ins Wasser getaucht oder abgespritzt werden (nur CNe).
- Bei Defekten und (Reinigungs-) Tätigkeiten, bei denen die Maschine geöffnet werden muss, muss der Stecker aus der Steckdose gezogen werden (nur CNe).
- Beachten Sie beim Entkalken immer die Gebrauchsanleitung des verwendeten Entkalkungsmittels.

7. WARTUNG

7.1 Reinigung

- Reinigen Sie die Aussenseite der Maschine mit einem sauberen, feuchten Tuch, eventuell mit einem milden (nicht aggressiven) Reinigungsmittel. Verwenden Sie keine Scheuermittel, da diese evtl. Kratzer oder stumpfe Flecken hervorrufen können.
- Bei den Reinigungsarbeiten immer das Anschlusskabel aus der Steckdose ziehen und diese mit dem Spritzwasserschutz versehen (Abb. 4B). Ein geschlossener Spritzwasserschutz schützt die Steckdose vor Schmutz und Feuchtigkeit. Ein geöffneter Spritzwasserschutz (Abb. 4A) schützt die Steckerverbindung vor einlaufender Feuchtigkeit von oben (nur CNe).
- ACHTUNG! Reinigen Sie den Behälter Typ CNe nicht in der Geschirrspülmaschine.
- Der Behälter Typ CNi ist zur Reinigung in der Geschirrspülmaschine geeignet; die Konstruktion ist IP 65 geschützt.
- Lassen Sie den Behälter, wenn er nicht benutzt wird, offen stehen, d.h. ohne Filter und Kaffeemischer. Setzen Sie den Deckel schräg auf den Behälter, sonst kann ein unangenehmer Geschmack die Folge sein.
- Sorgen Sie dafür, daß sich immer ein wenig (2 Tassen)

sauberes Wasser im Behälter befindet. Das Wasser beugt einem Ansetzen des Kaffees im Zapfhahn und einer Austrocknung der Dichtungen vor.

7.2 Reinigung täglich

- Spülen Sie das innere Gefäß des Behälters nach der Benutzung aus oder reinigen Sie es mit einer Kaffeeansatzlösung. Den Inhalt durch den Zapfhahn ablassen.
- Ungeachtet der täglichen Reinigung kann sich Kaffee am Innentopf und am Schauglas ansetzen. Einzelheiten zur Entfernung, siehe 7.3 Reinigung wöchentlich, sind der periodischen Reinigung zu entnehmen.

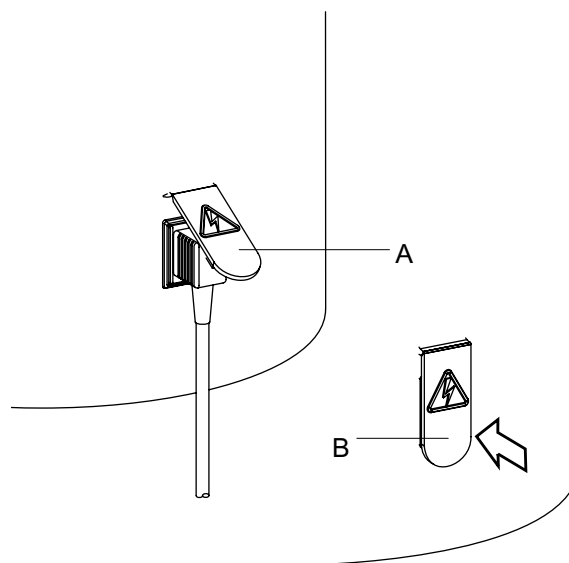

Fig. 4

7.3 Reinigung wöchentlich

Zum Entfernen von Kaffeeansatz empfehlen wir unsere Kaffeeansatzlösung (in Beuteln oder Dosen).

Entfernen von Kaffeeansatz im Innenbehälter

1. Füllen Sie den Behälter zur Hälfte mit Warmwasser und lösen Sie darin einen Beutel Kaffeeansatzlösung auf.
2. Lassen Sie die Lösung 15 bis 30 Minuten einwirken und leeren Sie dann den Behälter .
3. Danach spülen Sie den Behälter mehrmals gut mit heißem Wasser durch.

Entfernen von Kaffeeansatz auf den losen Teilen

1. Nehmen Sie einen Behälter mit ca. 5 Liter warmem Wasser und lösen Sie ein Päckchen Kaffeeansatzlösung auf.
2. Legen Sie die zu reinigenden Teile in diese Lösung und lassen Sie das ganze 15 bis 30 Minuten einwirken.
3. Danach einige Male gut mit heissem Wasser nachspülen; bei ungenügendem Resultat die Behandlung wiederholen.
4. Auf stark verschmutzte Teile Lösungsmittel streuen und mit einer nassen Bürste reinigen.

7.3.1 Reinigen des Hahnes (Abb. 5)

1. Das Oberteil des Hahnes abschrauben, indem man diesen linksherum dreht.
2. Die Silikondichtung gerade vom Schraubdeckel wegziehen.
3. Legen Sie die zu reinigenden Teile in diese Lösung und lassen Sie das ganze 15 bis 30 Minuten einwirken.
4. Danach mehrmals mit warmem Wasser nachspülen und in umgekehrter Reihenfolge montieren; bei unzureichendem Ergebnis die Behandlung wiederholen.

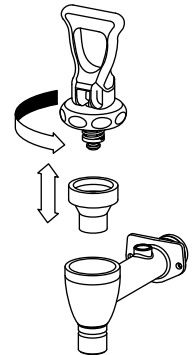

Fig. 5

7.3.2 Reinigung des Schauglases

1. Entleeren Sie den Behälter und entfernen Sie die Filtereinheit und den Kaffeemischer.
2. Nehmen Sie die Schauglaskappe oben (Abb. 6A) ab, indem Sie diese gerade vom Schutzprofil hochziehen.
3. Nehmen Sie ein trockenes Tuch und ziehen Sie damit die Oberseite des Schauglases (Abb. 6C) aus der Aussparung und ziehen Sie das Glas vorsichtig schräg nach oben aus dem Hahnanschluss heraus.
4. Entfernen Sie den unteren Gummistopfen (Abb. 6F) des Schauglases und reinigen Sie es mit Hilfe der mitgelieferten Bürste. (Vorsicht, zerbrechlich!)
5. Feuchten Sie nun die Enden des Schauglases und den Gummistopfen an und setzen Sie den Gummistopfen wieder zurück in das Glas. Drücken Sie das Glas mit dem Gummistopfen in den Hahnanschluss (Abb. 6G).
6. Setzen Sie den Schauglasdeckel (Abb. 6A) immer gerade auf das Schutzprofil auf, drücken Sie mit dem Zeigefinger gleichzeitig auf den obersten Gummistopfen (in der Mitte des Schauglasdeckels).
Achtung: Sorgen Sie dafür, dass der Schauglasdeckel beim Einsetzen gut gegen die Behälterwand angedrückt wird, da der Deckel nur so gut gesichert werden kann. (Die Lasche im Deckel muss hinter die Sicherungsplatte fallen (Abb. 6B).

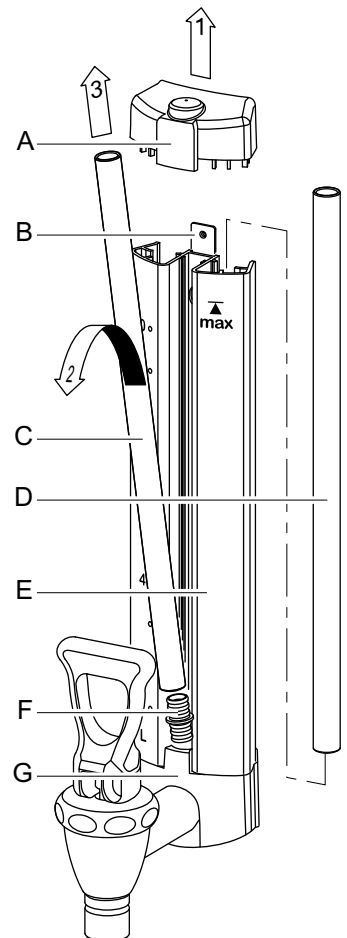

Fig. 6

Tipp: An der Innenseite des Schauglasschutzes befindet sich ein Reserveglas (Abb. 6D). Die Montage des Schauglassystems lässt sich erheblich vereinfachen, indem man die Glasenden und die Klemmen gut anfeuchtet.







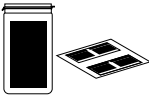

Abbildung 6

- | | |
|-----------------------|------------------------|
| A - Deckel | D - Reserve-Schauglas |
| B - Gummistopfen oben | E - Schutzprofil |
| C - Schutzprofil | F - Gummistopfen unten |
| | G - Deckel unten |

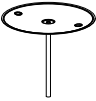
8. BESTELLEN VON VERBRAUCHSARTIKELN UND ZUBEHÖR

Aus der untenstehenden Liste können Sie die für die Maschine erhältlichen Verbrauchs- und Zubehörartikel entnehmen. Sie können diese Teile über Ihren Händler bestellen, unter Angabe der Daten auf dem Typenschild der Maschine, Beschreibung des Artikels, der Artikelnummer und der Anzahl.

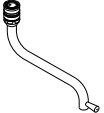
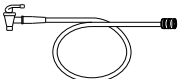
Verbrauchsartikel und Zubehör

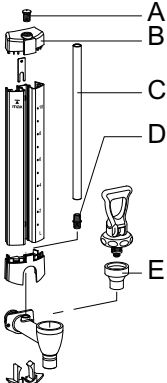
	Beschreibung	Art.Nr.
	Kaffeensatzlösung	pro Karton (100 Beutel je 10 gr.) 49009
		pro Karton (10 Dosen je 1 kg) 49010
	Entkalkungsmittel	pro Karton (48 Beutel je 50 gr.) 49007
		pro Karton (10 Dosen je 1 kg) 49011
	Aufsatzfilter	Behälter CN5e /CN5i 99238
		Behälter CN10e /CN10i 99239
		Behälter CN20e /CN20i 99240
	Kaffeemischer	Behälter CN5e /CN5i 56004
		Behälter CN10e /CN10i 96001
		Behälter CN20e 56010
	Korbfilterpapier	101/317 - Behälter CN5e /CN5i 01115
		152/457 - Behälter CN10e /CN10i 01116
		203/533 - Behälter CN20e /CN20i 01117
	Teefilter & Scheibe	Behälter CN5e /CN5i 57003
		Behälter CN10e /CN10i 57005
		Behälter CN20e /CN20i 57011
	Füllrohr	Behälter CN5e /CN5i 17018
		Behälter CN10e /CN10i 17019
		Behälter CN20e /CN20i 17020
	Schwenkarm	99497
	Behälterfüllschlauch mit Hahn	99499
	Schauglasbürste	08094
	A - Gummistopfen oben	04280
	B - Schauglas Schutzkappe oben	07954
	C - Schauglas 5 Liter	12884
	Schauglas 10 Liter	12885
	Schauglas 20 Liter	12886
	D - Gummistopfen unten	04279
	E - Hahnkappe	07953
F - Silikondichtung	04034	
G - Schauglas Schutzkappe unten	07967	
	Anschlußkabel 1,5 m	03072
	Anschlußkabel 0,6 m	03071

Animo[®]

ComBi *line*

Animo B.V. Headoffice
Dr. A.F. Philipsweg 47
P.O. Box 71
9400 AB Assen
The Netherlands
Tel. no. +31 (0)592 376376
Fax no. +31 (0)592 341751
E-mail: info@animo.nl
Internet: <http://www.animo.eu>