

# Animo®

## ComBi *line*

CN5e  
CN10e  
CN20e

CN5i  
CN10i  
CN20i

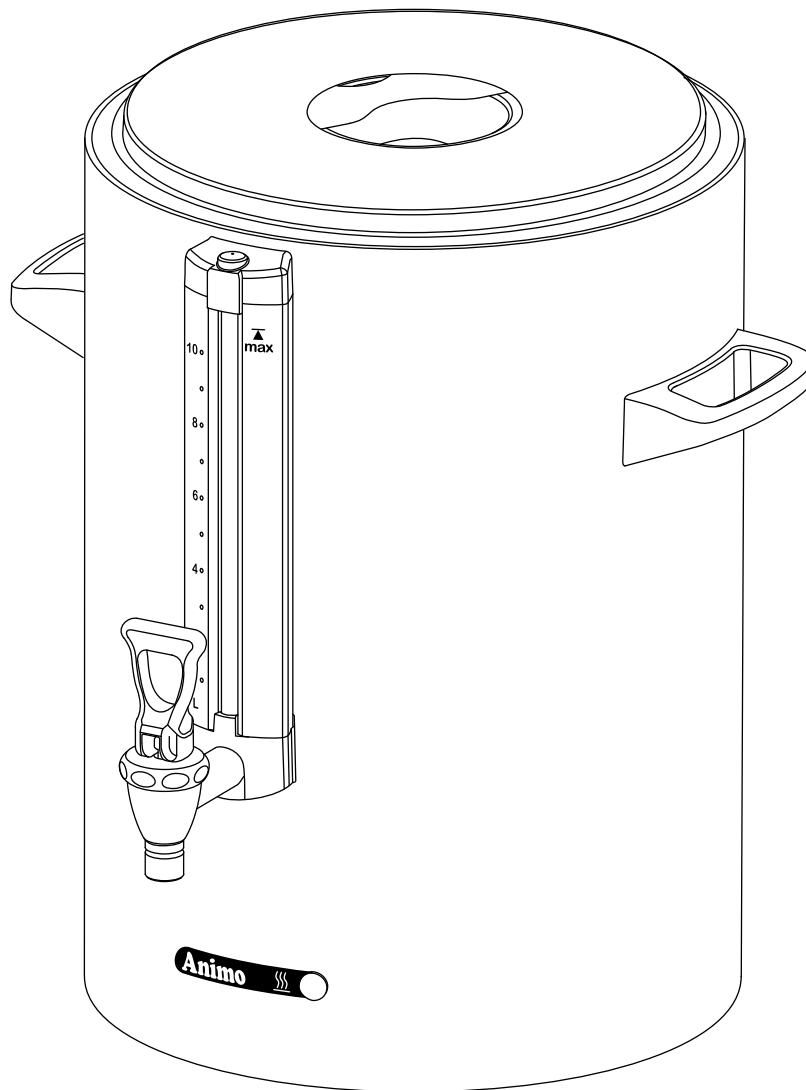

(NL) Gebruiksaanwijzing

(GB) Manual

(D) Betriebsanleitung

(F) Mode d'emploi

Nederlands .....	1
English .....	15
Deutsch .....	27
Français .....	40

## INHOUDSOPGAVE

	Woord vooraf .....	4
	Inleiding .....	5
	Veiligheidsinstructies en waarschuwingen voor gevaren .....	6
	Apparaten en het milieu .....	6
1.	ALGEMEEN BESCHRIJVING .....	7
2.	TECHNISCHE GEGEVENS .....	8
3.	INSTALLATIE .....	9
	3.1 Plaatsen van het apparaat .....	9
	3.2 Aansluiten op de elektriciteit .....	9
4.	INGEBRUIKNAME .....	9
	4.1 Model CNe (elektrisch) .....	9
	4.2 Model CNi (geïsoleerd) .....	9
5.	GEBRUIK .....	10
	5.1 Koffiezetten .....	10
	5.2 Theezetten .....	11
6.	GEBRUIK GEISOLEERDE CONTAINER (TYPE CNi) .....	11
	6.1 Hete dranken .....	11
	6.2 Gekoelde dranken .....	11
7.	ONDERHOUD .....	12
	7.1 Reinigen .....	12
	7.2 Reiniging dagelijks .....	12
	7.3 Reiniging wekelijks .....	13
	7.3.1 Reiniging kraan (Fig. 5) .....	13
	7.3.2 Reiniging van het peilglas (Fig. 6) .....	13
8.	BESTELLEN VAN VERBRUIKSARTIKELEN EN TOEBEHOREN .....	14

© 2004 Animo<sup>®</sup>

Alle rechten voorbehouden.

Niets uit dit document mag worden veelevoudigd en/of openbaar gemaakt door middel van druk, microfilm, elektronisch of op welke andere wijze dan ook, zonder voorafgaande schriftelijke toestemming van de fabrikant. Dit geldt tevens voor de bijbehorende tekeningen en/of schema's.

Animo behoudt zich het recht voor om onderdelen op elk gewenst moment te wijzigen, zonder voorafgaande of directe kennisgeving aan de afnemer. De inhoud van deze handleiding kan eveneens gewijzigd worden zonder voorafgaande waarschuwing.

Deze handleiding is geldig voor het apparaat in standaarduitvoering. Animo kan derhalve niet aansprakelijk worden gesteld voor eventuele schade voortvloeiende uit van de standaarduitvoering afwijkende specificaties van het aan u geleverde apparaat. Voor informatie betreffende afstelling, onderhoudswerkzaamheden of reparatie waarin deze handleiding niet voorziet, wordt u verzocht contact op te nemen met de technische dienst van uw leverancier.

Deze handleiding is met alle mogelijke zorg samengesteld, maar de fabrikant kan geen verantwoording op zich nemen voor eventuele fouten in dit document of de gevolgen daarvan.

**Lees de instructies in dit document aandachtig door: ze geven belangrijke aanwijzingen over de veiligheid bij installatie, gebruik en onderhoud. Bewaar dit document zorgvuldig zodat u het altijd kunt raadplegen.**

---

## WOORD VOORAF

### Doel van dit document

Dit document dient als gebruiksaanwijzing waarmee daartoe bevoegd personeel dit apparaat op veilige wijze kan installeren en onderhouden.

Alle hoofdstukken en paragrafen zijn genummerd. De verschillende figuren waarnaar in de tekst wordt verwezen vindt u bij de betreffende onderwerpen.

### Pictogrammen en symbolen



#### **LET OP**

Algemene aanwijzing voor: BELANGRIJK, LET OP of OPMERKING.



#### **VOORZICHTIG !**

Waarschuwing voor mogelijke schade aan het apparaat, omgeving en het milieu.



#### **WAARSCHUWING**

Waarschuwing voor mogelijke ernstige schade aan het apparaat of lichamelijk letsel.



#### **WAARSCHUWING**

Waarschuwing voor elektriciteit- en /of stroomgevaar.

## Inleiding

In de eerste plaats willen wij u van harte feliciteren met de aanschaf van één van onze producten. Naar wij hopen zult u veel plezier beleven aan het gebruik ervan.

## Modellen

Deze gebruiksaanwijzing geldt voor de volgende containers:

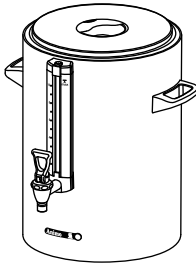

CN5e / CN5i

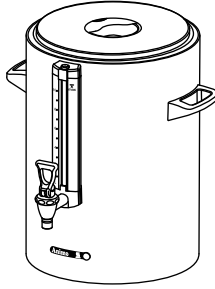

CN10e / CN10i

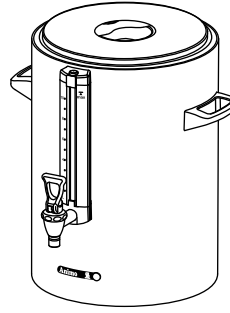

CN20e / CN20i

## Gebruiksdoel

Dit apparaat mag uitsluitend worden gebruikt voor het op temperatuur houden van warme en/of koude dranken en de uitgifte ervan. De fabrikant kan niet aansprakelijk worden gesteld voor schade die is ontstaan door gebruik voor andere doeleinden dan hier aangegeven of door een foutieve bediening.

## Service en technische ondersteuning

Voor de in dit document ontbrekende informatie betreffende specifieke afstelling, onderhoud en reparatiewerkzaamheden kunt u contact opnemen met uw dealer. Noteer vooraf de volgende, met een # aangeduide, gegevens van het apparaat. Onderstaande gegevens vindt u op het typeplaatje op uw apparaat.

- A - Type-aanduiding #
- B - Artikelnummer #
- C - Machinenummer #
- D - Voedingsspanning
- E - Frequentie
- F - Vermogen

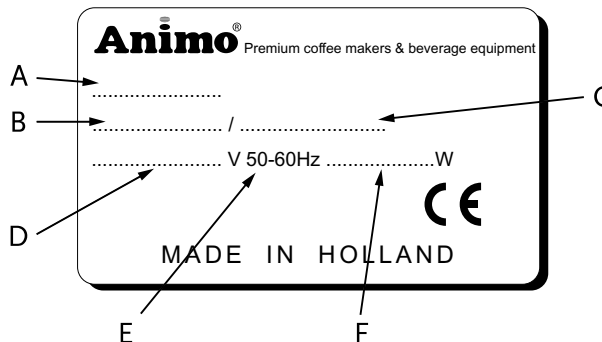

## Garantiebepalingen

De voor dit apparaat van toepassing zijnde garantiebepalingen maken deel uit van de algemene leveringsvoorwaarden.

## Richtlijnen

Dit apparaat voldoet aan de EMC-richtlijn 89/336/EEG en de laagspanningsrichtlijn 73/23/EEG.

## Veiligheidsinstructies en waarschuwingen voor gevaren

Dit apparaat voldoet aan de voorgeschreven veiligheidsbepalingen.

Door ondeskundig gebruik kunnen personen letsel oplopen en kan er materiële schade ontstaan. Voordat het apparaat veilig in gebruik genomen wordt, moeten de volgende waarschuwingen en veiligheidsinstructies in acht worden genomen:

### Gebruiksaanwijzing

Lees deze gebruiksaanwijzing eerst aandachtig door voordat u dit apparaat in gebruik neemt.

Dit is veiliger voor uzelf en u voorkomt daarmee schade aan het apparaat.

Houdt u aan de volgorde van de te verrichten handelingen.

Bewaar deze gebruiksaanwijzing altijd in de nabijheid van het apparaat.

### Installeren

- Plaats het apparaat op buffelhoogte en op een stevige vlakke ondergrond en zodanig dat het aangesloten kan worden op het elektriciteitsnet (CNe).
- Plaats het apparaat zodanig dat het geen schade aanricht bij eventuele lekkage.
- Sluit het apparaat aan op een wandcontactdoos met randaarde (alleen CNe).
- Neem bij het installeren altijd de plaatselijk geldende regels in acht en gebruik goedgekeurde materialen en onderdelen.
- Bij het opnieuw plaatsen van het apparaat moet opnieuw hoofdstuk 3-Installatie worden gevolgd.

### Gebruik

- Inspecteer het apparaat voor gebruik en controleer deze op beschadigingen.
- Het apparaat mag niet ondergedompeld of afgespoten worden (alleen CNe).
- Tijdens het gebruik van het apparaat worden sommige onderdelen zeer heet.
- Plaats de container nooit op open vuur of op een verwarmingsplaat.
- Verwijder voor het transporteren van de containers altijd eerst het aansluitsnoer (alleen CNe).

### Onderhoud en verhelpen van storingen

- Blijf met onderhoudswerkzaamheden bij het apparaat.
- Laat alle reparaties uitvoeren door een daartoe opgeleide, bevoegde service-technicus.
- Bij defecten en (schoonmaak) werkzaamheden aan het apparaat, waarbij deze geopend moet worden, moet de stekker uit het stopcontact verwijderd worden.

Als de veiligheidsinstructies niet worden opgevolgd, kan de fabrikant niet verantwoordelijk worden gesteld voor schade die daar eventueel het gevolg van is.

## Apparaten en het milieu

### Het verpakkingsmateriaal

Om beschadigingen aan uw nieuwe aanwinst te voorkomen is de machine zorgvuldig verpakt.

De verpakking is niet schadelijk voor het milieu en bestaat overwegend uit de volgende materialen:

- golfkarton.
  - vulelementen uit polyurethaan schuim >PUR< bedekt met een polyethyleen film >PE-HD<.
- Informeer bij het afvaldepot van uw gemeente waar u het materiaal kunt inleveren.

### Vervangen van het apparaat

Geen enkel apparaat heeft het eeuwige leven. In het geval dat u het apparaat wilt vervangen wordt dit meestal in overleg met uw dealer terug genomen. Zo niet, informeer dan bij uw gemeente naar de mogelijkheden voor hergebruik van het materiaal. Alle kunststofdelen zijn op een genormeerde wijze gecodeerd.

De zich in het apparaat bevindende onderdelen zoals printplaten met bijbehorende onderdelen, behoren tot elektrisch en elektronisch afval. De metalen behuizing is van roestvaststaal en kan geheel worden ontmanteld.

## 1. ALGEMENE BESCHRIJVING

Animo containers kenmerken zich door hun gebruiksgemak en doordachte vormgeving en afwerking. Ze zijn gemaakt van roestvrij staal CrNi 18/9 en naadloos gelast. Daardoor zijn ze zeer hygiënisch en bovendien eenvoudig te reinigen. Containers zijn leverbaar in uitvoeringen van 5, 10 en 20 liter en standaard uitgerust met een geïntegreerd peilglas, reserve peilglas, no-drip kraan en een geïsoleerde deksel voor transport. Animo levert twee verschillende containers: een geïsoleerde uitvoering (CNI) en een elektrisch verwarmde uitvoering (CNe). De eerste variant heeft een polyurethaan isolatielaag en houdt daardoor de ideale temperatuur van zowel koude als warme dranken uitstekend vast. Deze container is ideaal voor gebruik op een serveerwagen. De elektrische containers garanderen een optimale temperatuurbeheersing van de koffie en/of thee waardoor de smaak vers en goed blijft. Bovendien is de warmteoverdracht laag; de container wordt aan de buitenkant niet heet. De containers van gelijke diameter zijn onderling stapelbaar en daardoor ruimte besparend tijdens de opslag ervan.

In figuur 1 zijn de belangrijkste onderdelen aangegeven:

- A. Geïsoleerde deksel
- B. Menger / Transportschijf
- C. Handgreep
- D. Peilglas + liter indexering
- E. Koffieaftapkraan met "Cick-it" aansluiting
- F. Controlelamp
- G. Magneet (container signalering ComBi-line)
- H. Aansluitsnoer (CNe)
- I. Toestelcontactdoos met spatwaterbeschermer

De container wordt geleverd met de volgende toebehoren:

- Geïsoleerd deksel
- Menger / transportschijf
- Aansluitsnoer 1,5 m (CNe)
- Peilglasborstel
- Reserve peilglas (in beschermer)
- Sticker koffie/thee (4-talig)
- Deze gebruiksaanwijzing

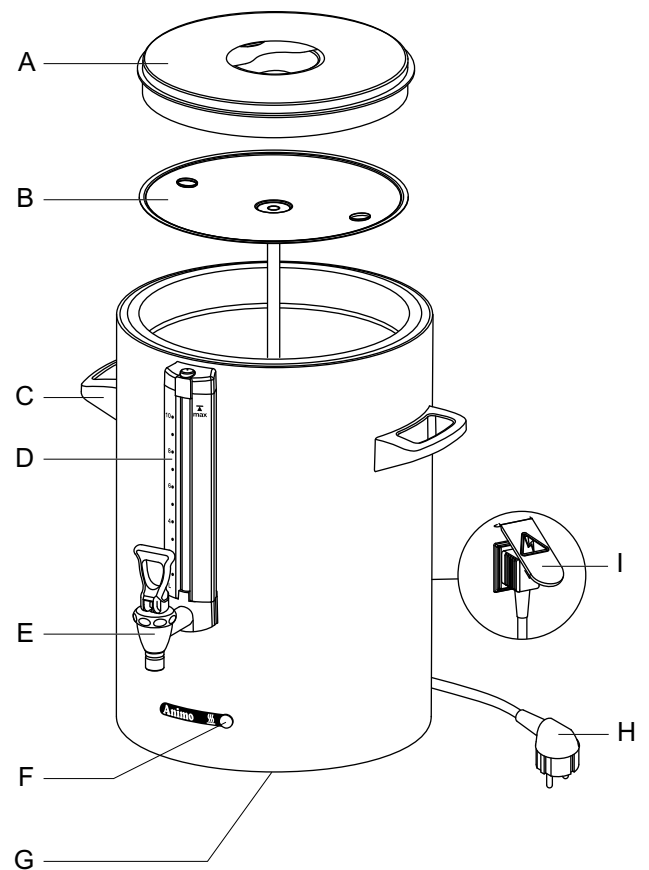

Fig. 1

## 2. TECHNISCHE GEGEVENS

<b>Elektrisch model</b>	<b>CN5e</b>	<b>CN10e</b>	<b>CN20e</b>
Artikelnummer	51105	51110	51120
Elektrische aansluiting	1N~ 220-240V	1N~ 220-240V	1N~ 220-240V
Frequentie	50-60 Hz	50-60 Hz	50-60 Hz
Opgenomen vermogen	35W	70W	70W
Gewicht leeg	5,1 kg	7,3 kg	11,2 kg
Gewicht vol	10,1 kg	17,3 kg	31,2 kg

*Gewicht = incl. deksel/menger excl. filter.*

<b>Geïsoleerd model</b>	<b>CN5i</b>	<b>CN10i</b>	<b>CN20e</b>
Artikelnummer	51205	51210	51220
Temperatuur verlies	4 °C/h	3 °C/h	2,5 °C/h
Gewicht leeg	5 kg	7,2 kg	11 kg
Gewicht vol	10 kg	17,2 kg	31 kg

*Gewicht = incl. deksel/menger excl. filter.*

### **Algemeen**

Inhoud	5 liter (40 kopjes)	10 liter (80 kopjes)	20 liter (160 kopjes)
Inhoud max	5,5 liter	11 liter	22 liter
Taphoogte	120 mm	120 mm	120 mm
Afmeting in mm Ø	237 mm	307 mm	355 mm
Hoogte incl. deksel	406 mm	427 mm	515 mm
Hoogte incl. filter	526 mm	625 mm	719 mm

*Technische wijzigingen voorbehouden*

## WAARSCHUWING

- Het apparaat mag niet ondergedompeld of afgespoten worden (alleen CNe).
- Laat alle reparaties uitvoeren door een daartoe bevoegde vakman.
- Tijdens het gebruik van het apparaat worden sommige onderdelen zeer heet.
- Plaats de container nooit op open vuur of op een verwarmingsplaat.
- Sluit het apparaat aan op een wandcontactdoos met randaarde (alleen CNe).
- Verwijder voor het transporteren van de container altijd eerst het aansluitsnoer (alleen CNe).

## 3. INSTALLATIE

Bij het plaatsen en aansluiten van het apparaat moeten de volgende aanwijzingen worden gevolgd.

### 3.1 Plaatsen van het apparaat

- Bij het plaatsen van de container op een buffet moet deze op een stevige en vlakke ondergrond staan.
- Bij het plaatsen van de container op een serveerwagen, moet deze minimaal in combinatie met Animo centreernokken of vergrendelingsring gefixeerd staan.

### 3.2 Aansluiten op de elektriciteit

Voedingsspanningen en frequenties kunnen per land verschillend zijn. Controleer of het apparaat geschikt is voor aansluiting op het plaatselijke elektriciteitsnet. Controleer of de gegevens op het typeplaatje overeenkomen. Sluit het apparaat aan op een wandcontactdoos met randaarde.

## 4. INGEBRUIKNAME

Voordat een nieuw apparaat in gebruik genomen kan worden moeten eerst de volgende handelingen worden verricht.

### 4.1 Model CNe (elektrisch)

1. Maak de binnenpot schoon met een vochtige doek.
2. Steek het aansluitsnoeren met de toestelcontactstop achter in de container en de stekker in de wandcontactdoos van de zuil.
3. De container is klaar voor gebruik.

### 4.2 Model CNi (geïsoleerd)

1. Maak de binnenpot schoon met een vochtige doek.
2. De container voor gebruik gedurende 5 minuten met heet water (ca. 2 Liter) voorverwarmen .
3. De container is nu klaar voor gebruik.

## 5. GEBRUIK

### 5.1 Koffiezetten

Alleen als de container is geleverd met een korffilter.

figuur 2

- A - Filterdeksel
- B - Korffilterpapier
- C - Korffilter
- D - Menger / transportschijf
- E - Container met deksel

1. De binnenpot van de container moet fris en schoon zijn.
2. De container voor gebruik gedurende 10 minuten met heetwater (ca. 2 Liter) en ingeschakeld verwarmingselement voorverwarmen. Steek de stekker van het aansluitsnoer in de contactdoos (met randaarde).
3. Plaats een korffilterpapier met een afgepaste hoeveelheid koffie (standaard maling) in het korffilter en verdeel de koffie gelijkmatig in het filter. De hoeveelheid bedraagt over het algemeen 45 - 50 gram per liter.
4. Tap eerst het water uit de container af.
5. Plaats de koffiemenger in de container.
6. Plaats het waterverdeeldeskel op het filter, zet het opzetfilter op de container en draai zwenkarm boven het midden van het waterverdeeldeskel.
7. Kies de gewenste zethoeveelheid en start het koffiezetstelsel (CB) door de gewenste hoeveelheid in te stellen.
8. Het koffiezetten begint, de menger in de container zorgt voor een gelijkmatige constante kwaliteit van de koffie, waardoor omschenken van de koffie (met tijd, temperatuur en aromaverlies) overbodig wordt. De temperatuur van de koffie wordt op 80°-85°C gehouden. De bewaartijd van de koffie wordt door de melange bepaald en bedraagt in het algemeen 1 à 1,5 uur.
9. Verwijder na beëindiging van het zetproces en nadat het filter is uitgelekt, het filter en plaats direct de deksel op de container.
10. Reinig het korffilter en de waterverdeeldeskel.

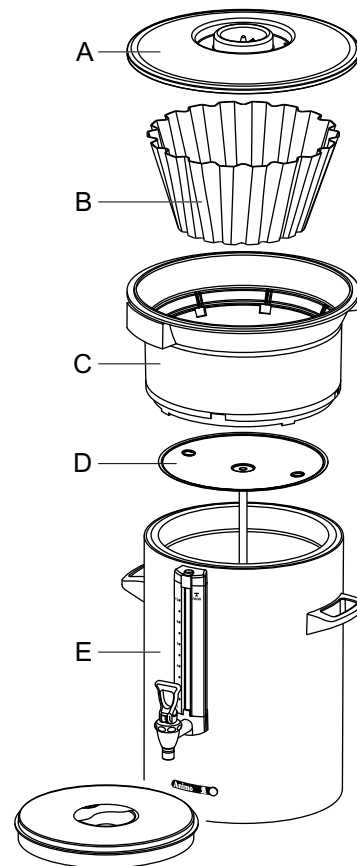

Fig. 2

Let op: Plaats altijd de menger / transportschijf en de deksel als de container getransporteerd wordt, hiermee voorkomen dat de inhoud tijdens transport uit de container wordt gestoten.

## 5.2 Thee zetten

Ga bij het zetten van thee op gelijke manier te werk als bij het zetten van koffie.

Gebruik echter in plaats van een koffiefiltereenheid een eenheid met een theefilter en vulpijp (niet meegeleverd).

Figuur 3

A - Vulpijp

B - Theefilter met schijf

C - Container met deksel

1. Breng de thee los of in builtjes, in het theefilter, ca. 6 gram per liter.
2. Leg de theefilterschijf (fig. 3B) in de container en hang het theefilter in de schijf.
3. Plaats de vulpijp (fig. 3A) op het theefilter. Draai de zwenkarm boven de vulpijp.
4. Selecteer het zetvolume en start het zetproces.
5. Verwijder na beëindiging van het zetproces en het trekken van de thee, vulpijp en theefilter. LET OP! Onderdelen zijn heet.
6. Plaats direct het deksel op de container.
7. Reinig het theefilter.

### Tip:

- De optimale extractietijd van het theefilter bedraagt minimaal 4 minuten en maximaal 15 minuten. Daarna wordt de smaak van de thee minder.

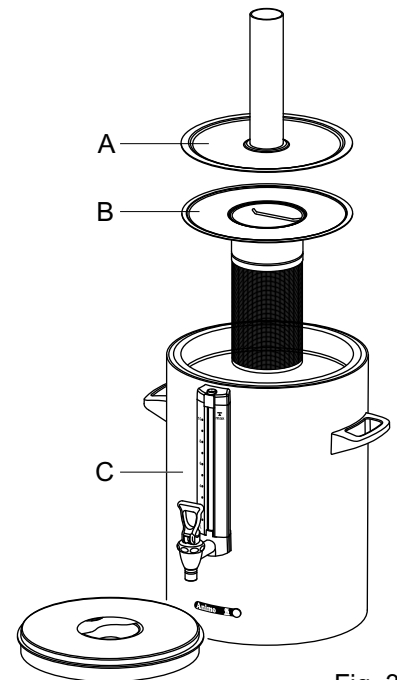

Fig. 3

## 6. GEBRUIK GEISOLEERDE CONTAINER (TYPE CNi)

Met de geïsoleerde container kan op geheel dezelfde wijze koffie en thee worden gezet als hiervoor beschreven. Om de container optimaal te laten functioneren adviseren wij u de volgende voorbereidingen uit te voeren;

### 6.1 Hete dranken

Voor de beste warmhoudprestaties de container vóór gebruik container 5 à 10 minuten met kokend water voorverwarmen. Tap na het voorverwarmen de container leeg en vul deze met de hete drank die u warm wenst te houden. Vul de container zo vol mogelijk (maximum niveau) en plaats direct de deksel erop.

### 6.2 Gekoelde dranken

De container (type CNi) is ook uitstekend geschikt voor het koel houden van dranken.

Vul de container met ijsblokjes om deze voor te koelen, en vul daarna de container met de gekoelde drank, Indien geen verdunning van de drank gewenst is eerst de ijsklontjes verwijderen.

## WAARSCHUWING

- Blijf met onderhoudswerkzaamheden bij het apparaat.
- Het apparaat mag niet ondergedompeld of afgespoten worden (alleen CNe).
- Bij defecten en (schoonmaak) werkzaamheden aan het apparaat moet altijd de stekker uit het stopcontact verwijderd worden (alleen CNe).
- Neem bij schoonmaakwerkzaamheden altijd de gebruiksaanwijzing van het gebruikte reinigingsmiddel in acht.

## 7. ONDERHOUD

### 7.1 Reinigen

- Reinig de buitenzijde van het apparaat met een schone vochtige doek, eventueel met een mild (niet agressief) reinigingsmiddel. Gebruik geen schuurmiddelen vanwege de kans op krassen en doffe plekken.
- Neem tijdens schoonmaakwerkzaamheden altijd het aansluitsnoer uit de stekkerdoos en sluit deze af met de spatwaterbeschermer (fig. 4B). Een gesloten spatwaterbeschermer beschermt de stekkerdoos tegen vuil en vocht. Een geopende spatwaterbeschermer (fig. 4A) beschermt de stekkerverbinding tegen inlopend vocht van bovenaf. Geldt alleen voor type CNe.
- Let op! Reinig de container van het type CNe (elektrische uitvoering) nooit in een vaatwas-machine of wasbak.
- De container van het type CNi (geïsoleerde uitvoering) mag in een vaatwasmachine of wasbak worden gereinigd, dit vanwege de gesloten constructie (IP 65).
- Laat een container die niet in gebruik is, open staan (zonder filtereenheid en mengers). Plaats het deksel schuin op de container, om een muffe smaak te voorkomen.
- Laat in de container altijd een restant (2 kopjes) schoon water staan. Hiermee wordt aankoeken van koffie en het uitdrogen van de afsluitrubbers voorkomen.

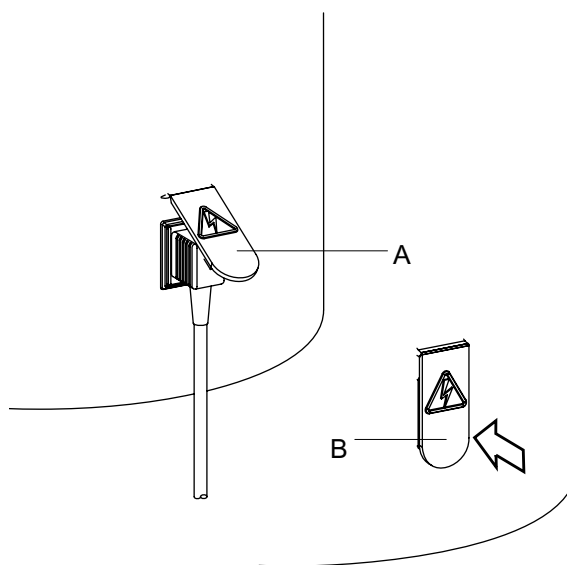

Fig. 4

### 7.2 Reiniging dagelijks

- Spoel na gebruik de binnenpot van de container goed om met heet water of reinig indien nodig met Animo koffieaanslagoplosmiddel. Tap de inhoud af met de aftapkraan.
- Ondanks dagelijks reinigen kan er zich koffieaanslag op de binnenpot en het peilglas afzetten. Zie voor verwijdering. hoofdstuk 7.3.

### 7.3 Reiniging wekelijks

Voor het verwijderen van hardnekkige koffieaanslag adviseren wij u het door ons beproefde koffieaanslag-oplosmiddel (sachets) te gebruiken. Het gebruik hiervan is eenvoudig.

Verwijderen van koffieaanslag in de binnenpot

1. Vul de container voor de helft met warm water en los hierin een zakje koffieaanslagmiddel op.
2. Laat de oplossing 15 tot 30 minuten inweken. Giet de kan hierna leeg.
3. Spoel de container vervolgens enkele malen goed om met heet water.

Verwijderen van koffieaanslag op de losse delen

1. Neem een bak met ca. 5 liter warm water en los hierin een zakje koffieaanslagoplosmiddel op.
2. Leg de schoon te maken delen in deze oplossing en laat het geheel 15 tot 30 minuten inweken.
3. Vervolgens enkele malen met warm water naspoelen. Bij onvoldoende resultaat de behandeling herhalen.
4. Op sterk vervuilde delen poeder strooien en met een natte borstel reinigen.

#### 7.3.1 Reinigen kraan (Fig. 5)

1. Schroef de bovenkant van de kraan los door deze linksom te draaien.
2. Trek de siliconen afdichting rechtstandig van de schroefkap af.
3. Leg de schoon te maken delen in de oplossing en laat het geheel 15 tot 30 minuten inweken.
4. Vervolgens enkele malen met warm water naspoelen en in omgekeerde volgorde monteren. Bij onvoldoende resultaat de behandeling herhalen.

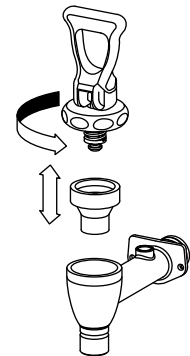

Fig. 5

#### 7.3.2 Reiniging van het peilglas (Fig. 6)

1. Leeg de container, verwijder de filtereenheid en de koffiemenger.
2. Maak de peilglaskap (fig. 6A) los door deze rechtstandig van het beschermerprofiel omhoog te trekken.
3. Neem een droge doek. Neem hiermee de bovenzijde van het peilglas (fig. 6C) uit de uitsparing en trek het peilglas voorzichtig schuin naar boven uit de kraanaansluiting los.
4. Verwijder de onderste tule (fig. 6F) van het peilglas en reinig het peilglas met behulp van de meegeleverde peilglasborstel. (voorzichtig: breekbaar!)
5. Maak de peilglasuiteinden + tule vochtig en plaats de tule weer terug in het glas en druk het peilglas met de tule in de kraanaansluiting (fig. 6G).
6. Plaats de peilglaskap (fig. 6A) altijd rechtstandig op het beschermerprofiel. Druk met de wijsvinger tegelijk op de bovenste tule (in het midden van de peilglaskap). Let op: zorg dat de peilglaskap tijdens het plaatsen strak tegen de containerwand gedrukt blijft, alleen dan zal de peilglaskap goed borgen. (Het klemplaatje in de peilglaskap moet achter het borgplaatje fig. 6B) vallen.)

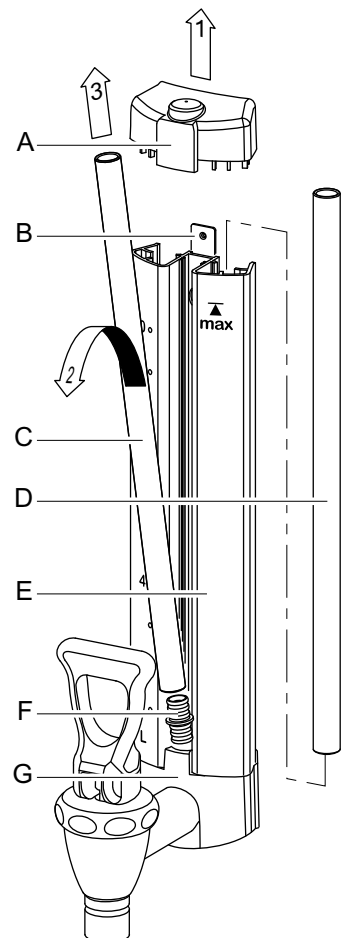

Fig. 6

**Tip:** Aan de binnenkant van de peilglasbeschermer bevindt zich een reservepeilglas (fig. 6D). Het assembleren van het peilglassysteem gaat een stuk eenvoudiger als u de peilglas- uiteinden en de tules goed vochtig maakt.

figuur 6





- A - Peilglaskap
- B - Klemplaatje
- C - Peilglas
- D - Reserve peilglas
- E - Beschermerprofiel
- F - Tule onder
- G - Kraankap

## 8. BESTELLEN VAN VERBRUIKSARTIKELLEN EN TOEBEHOREN

Zie onderstaande lijst voor de voor het apparaat verkrijgbare verbruiksartikelen en toebehoren.

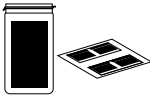
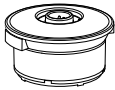
U kunt deze onderdelen via uw dealer bestellen, onder vermelding van typeplaat-gegevens van het apparaat, omschrijving van item, artikel nummer en aantal.

### Verbruiksartikelen en toebehoren

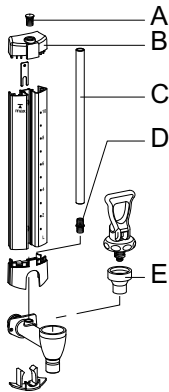
	Omschrijving	Art.nr.	
	<b>Koffieaanslagoplosmiddel</b>	1 doos van 100 sachets a 10 gram 1 bus van 1 kg	49009 00008
	<b>Ontkalkingsmiddel</b>	1 doos van 48 sachets a 50 gram 1 bus van 1 kg	49007 00009
	<b>Opzetfilter</b>	Container CN5e Container CN10e Container CN20e	99238 99239 99240
	<b>Koffiemenger</b>	Container CN5e	56004
		Container CN10e	96001
Container CN20e		56010	
	<b>Koffiefilterpapier</b>	101/317 - container CN5e 152/457 - container CN10e 203/533 - container CN20e	01115 01116 01117
	<b>Theefilter en schijf</b>	Container CN5e	57003
		Container CN10e	57005
Container CN20e		57011	
	<b>Vulpijp</b>	Container CN5e Container CN10e Container CN20e	17018 17019 17020
	<b>S-uitlooparm</b>	"Click it" koppeling t.b.v. no-driprkraan ComBi-line	99497
	<b>Snelschenkslang met kraan</b>		99499
	<b>Peilglasborstel</b>		08094
	<b>A - Peilglastule boven</b>		04280
	<b>B - Kapje peilglasbeschermer</b>		07954
	<b>C - Peilglas 5 liter</b>		12884
	<b>Peilglas 10 liter</b>		12885
	<b>Peilglas 20 liter</b>		12886
	<b>D - Peilglastule onder</b>		04279
	<b>E - Kraankap</b>		07953
<b>F - Afdichtingsrubber kraan</b>		04034	
<b>G - Afdichtkapje</b>		07967	
	<b>Aansluitsnoer 1,5m</b>		03072
	<b>Aansluitsnoer 0,6m</b>		03071

# **Animo**<sup>®</sup>

## ComBi *line*

Animo B.V. Headoffice  
Dr. A.F. Philipsweg 47  
P.O. Box 71  
9400 AB Assen  
The Netherlands  
Tel. no. +31 (0)592 376376  
Fax no. +31 (0)592 341751  
E-mail: [info@animo.nl](mailto:info@animo.nl)  
Internet: <http://www.animo.eu>