

# Animo®

CE/CI

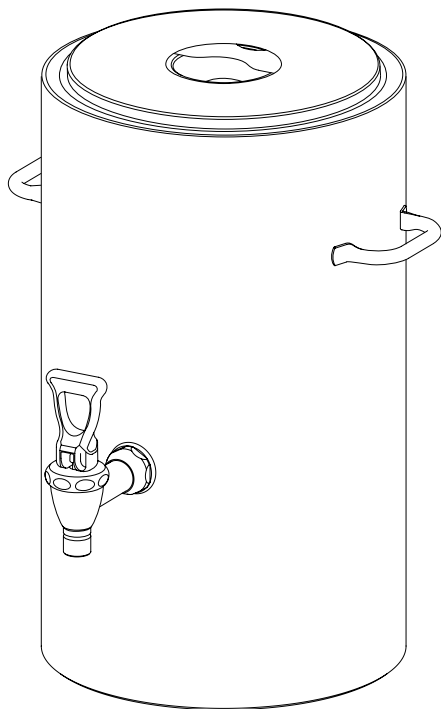

**NL** Gebruiksaanwijzing

**GB** Manual

**D** Betriebsanleitung

**F** Mode d'emploi

**ES** Mode de empleo

**IT** Istruzioni per l'uso

Nederlands .....	1	
English .....	7	
Deutsch .....	13	
Français .....	19	
Spañol .....	25	
Italiano .....	31	



Dit apparaat voldoet aan de EMC-richtlijn 89/336/EEG, 92/31/EEG en de laagspanningsrichtlijn 73/23/EEG

This appliance is in accordanc with the EMC-Directive 89/336/EEC, 92/31/EEC and the low voltage directive 73/23/EEC

Dieses Gerät wurde in Übereinstimmung gemäß EMV-Richtlinie 89/336/EWG, 92/31/EWG und Niederspannung-Richtlinie 73/23/EWG gebaut.

Cet appareil est conforme à la directive d'EMC 89/336/CEE, 92/31/CEE et à la directive de basse tension 73/23/CEE.

Este aparato cumple con las normas de EMC 89/336/CEE, 92/31/CEE y a la norma de baja tensión 73/23/CEE.

Apparecchio conforme alle disposizioni di EMC CEE 89/336, CEE 92/31 e alla disposizione sulla bassa tensione CEE 73/23

Animo behoudt zich het recht voor om onderdelen op elk gewenst moment te wijzigen, zonder voorafgaande of directe kennisgeving aan de afnemer. De inhoud van deze handleiding kan eveneens gewijzigd worden zonder voorafgaande waarschuwing. Deze handleiding is geldig voor de machine in standaarduitvoering. Animo kan derhalve niet aansprakelijk worden gesteld voor eventuele schade voortvloeiende uit van de standaard uitvoering afwijkende specificaties van de aan u geleverde machine. Voor informatie betreffende afstelling, onderhoudswerkzaamheden of reparaties waarin deze handleiding niet voorziet, wordt u verzocht contact op te nemen met de technische dienst van uw leverancier. Deze handleiding is met alle mogelijke zorg samengesteld, maar Animo kan geen verantwoording op zich nemen voor eventuele fouten in dit boek of de gevolgen daarvan.

Animo has the right to change parts of the machine at any time without preceding or direct announcements to the client. The contents of this manual can also be changed without any announcements. This manual is to be used for the standard model/type of the machine. Thus Animo cannot be held responsible for any damage resulting from the application of this manual to the version delivered to you. For extra information on adjustments maintenance and repair, contact the technical department of your supplier. This manual has been written very carefully. However, Animo cannot be held responsible neither for mistakes in the book nor for their consequences.

Animo behält sich das Recht vor, Einzelteile ohne vorherige Bekanntgabe an den Kunden zu ändern. Der Inhalt dieser Anleitung kann ebenfalls ohne vorherige Bekanntgabe geändert werden. Diese Anleitung gilt für die Standardausführung der Maschine. Animo haftet daher nicht für Informationen über Einstellungen, Wartungsarbeiten oder Reparaturen, die nicht in dieser Anleitung enthalten sind. Wenden Sie sich bitte an den Kundendienst Ihres Händlers. Diese Anleitung wurde mit größtmöglicher Sorgfalt hergestellt. Animo haftet jedoch nicht für etwaige Fehler in dieser Anleitung oder für die Folgen solcher Fehler.

Animo se réserve le droit de modifier les pièces à n'importe quel instant, sans avis préalable et sans obligation de notification au client. Le contenu de ce manuel est également sujet à modification sans avis préalable. Ce manuel s'applique au modèle standard de la machine. Par conséquent, Animo n'est pas responsable pour les dommages éventuels découlant de l'application de ce manuel aux modèles non standard. Pour les renseignements sur certains réglages, les travaux d'entretien ou réparations qui ne seraient pas traités dans ce manuel, Animo ne peut être tenu responsable des erreurs éventuelles ni des dommages qui en découleraient.

Animo se reserva el derecho de modificar las partes en cualquier momento, sin aviso previo y sin obligación de notificación al cliente. El contenido de este manual está igualmente sujeto a modificaciones sin aviso previo. El presente manual corresponde al modelo estándar de la máquina. Por consiguiente, Animo no se hace responsable por eventuales daños que procedentes de la aplicación de este manual en el modelo a Usted suministrado. Para mayor información referente a ajustes, mantenimiento y reparaciones, le rogamos amablemente que se ponga en contacto con el departamento técnico de su proveedor. Este manual ha sido escrito con el mayor cuidado posible. No obstante, Animo no se hace responsable ni de eventuales errores en este libro ni de sus consecuencias.

Tutti i diritti riservati. Nessuna parte del presente documento può essere stampata, fotocopiata, pubblicata o riprodotta su microfilm o con altri mezzi senza la previa autorizzazione scritta di Animo. Lo stesso vale per i relativi disegni e schemi. Animo si riserva il diritto di modificare i ricambi senza alcun preavviso al cliente. Il contenuto del presente manuale d'uso può ugualmente essere modificato senza alcun preavviso. Il presente manuale è valido per il modello standard della macchina. Di conseguenza, Animo non è responsabile degli eventuali danni risultanti dall'uso del presente manuale per i modelli non standard. Per le informazioni relative a regolazione, manutenzione o riparazioni non contenute in questo manuale siete pregati di rivolgervi al servizio di assistenza clienti presso il vostro fornitore. Il presente manuale è stato redatto con la massima cura. Animo non è tuttavia da ritenersi responsabile di eventuali errori in esso contenuti o delle conseguenze da ciò derivanti.

**NL****INHOUDSOPGAVE**

1.	ALGEMENE BESCHRIJVING .....	2
2.	TECHNISCHE GEGEVENS .....	2
3.	INSTALLATIE .....	3
3.1	Plaats van het apparaat .....	3
3.2	Aansluiten op het elektriciteit .....	3
4.	INGEBRUIKNAME / GEBRUIK .....	4
5.	KOFFIEZETTEN .....	4
6.	THEE ZETTEN .....	5
7.	GEKOELDE DRANKEN (CI) .....	5
8.	ONDERHOUD .....	6
9.	ACCESSOIRES EN TOEBEHOREN .....	6

De gebruiksaanwijzing is bestemd voor de gebruiker van de ANIMO Container, type CE en CI.  
Lees deze gebruiksaanwijzing aandachtig door, voor een goed en veilig gebruik van de container.

## 1. ALGEMENE BESCHRIJVING

Animo containers (type CE en CI) zijn dubbelwandig en kunnen worden gebruikt om warme dranken in op te slaan of te vervoeren. Het type CE wordt geleverd met een thermostatische geregelde elektrische verwarming die de lucht om de binnenpot verwarmt. De bewaar temperatuur bedraagt ca 80-85°C. Het type CI wordt geleverd met een (CFK-vrij) polyurethaan isolatie en is met zijn hoge isolerende werking uitstekend geschikt voor warme maar tevens ook koude dranken. Koffie, thee of verkoelende dranken blijven zo langere tijd in optimale conditie. De constructie van type CI is vaatwasmachine bestendig (IP 65). De container met deksel is stapelbaar en daardoor ruimte besparend.

In figuur 1 zijn de belangrijkste onderdelen aangegeven:

- A - Geïsoleerde deksel
- B - Transportschijf
- C - Handgreep 10 t/m 25 Liter
- D - Draagbeugel 4 t/m 8 Liter
- E - Tapkraan
- F - Aansluitsnoer 1.5 m (CE)

De container wordt geleverd met de volgende toebehoren:

- Deksel
- Transportschijf
- Aansluitsnoer met toestelcontactstop (Art.nr. 02112)
- Gebruiksaanwijzing

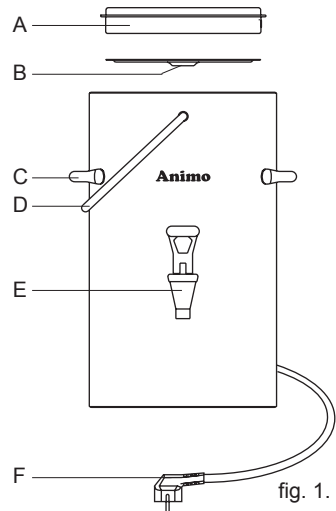

fig. 1.

## 2. TECHNISCHE GEGEVENS

Type CE en CI	: 4 STA	6 STA	8 STA	10 STA	12 STA	16 STA	20 STA	25 STA
Inhoud L	: 4	6	8	10	12	16	20	25
Voedingsspanning (CE)	: 1N~ 220-240V 50-60Hz							
Vermogen (CE)	: 165W	165W	165W	165W	275W	275W	385W	385W
Temperatuur verlies °C/h (CI)	: 6°C	5°C	4°C	3°C	3°C	3°C	3°C	3°C
Gewicht leeg kg	: 6	6.5	7.5	8	9.5	10.5	11.5	13
Gewicht vol kg	: 10	12.5	15.5	18	21.5	26.5	31.5	38
Afmeting in mm ø	: 237	237	252	252	307	307	307	307
hoogte incl. deksel	: 346	406	436	490	427	504	580	660
hoogte incl. filter	: 525	590	620	675	625	700	775	855
taphoogte	: 120	120	120	120	120	120	120	120

*Technische wijzigingen voorbehouden*

**WAARSCHUWING** 

- \* Het apparaat mag niet ondergedompeld of afgespoten worden (type CE).
- \* Laat alle reparaties uitvoeren door een daartoe bevoegde vakman.
- \* Tijdens het gebruik van het apparaat worden sommige onderdelen zeer heet.
- \* Plaats de container nooit op open vuur of op een verwarmingsplaat.
- \* Sluit het apparaat aan op een wandcontactdoos met **randaarde**.
- \* Verwijder voor het transporteren van de container altijd eerst het aansluitsnoer.

**3. INSTALLATIE**

Bij het plaatsen en aansluiten van het apparaat moeten de volgende aanwijzingen worden gevolgd.

**3.1 Plaatsen van het apparaat**

- Bij het plaatsen van de container op een buffet moet deze op een stevige en vlakke ondergrond staan.
- Bij het plaatsen van de container op een serveerwagen, moet deze minimaal in combinatie met Animo centreernokken of vergrendelingsring gefixeerd staan.

**3.2 Aansluiten op de elektriciteit**

Afhankelijk van de elektrische uitvoering van het apparaat, moet het apparaat volgens de hier onderstaande afbeelding worden aangesloten.

- (Fig. 2) Bij 220V-240V 1 fase met stekker aansluiting.
- (Fig. 2) Bij 220V-240V 1 fase (3 aderige kabel).

Bij figuur 2 gelden de volgende opmerkingen:

- In het geval dat de aangegoten stekker niet in uw stopcontact past, moet deze er worden afgeknipt en door een nieuwe passende stekker worden vervangen.
- De verwijderde stekker moet worden weggegooid, omdat deze gevaar kan opleveren als het in een stopcontact wordt gestoken.

Neem de volgende aanwijzing in acht als u een nieuwe stekker monteert:

1. De groen/geel gekleurde ader ("AARDE") moet worden aangesloten aan de klem die gemerkt is met de letter "E", het "aarde" symbool ( $\perp$ ) of groen of groen/geel gekleurd is.
2. De blauw gekleurde ader ("NUL") moet worden aangesloten aan de klem die gemerkt is met de letter "N", of zwart gekleurd is.
3. De bruin gekleurde ader ("FASE") moet worden aangesloten aan de klem die gemerkt is met de letter "L", of rood gekleurd is.

**BELANGRIJK!**

Het 3 aderige netsnoer (Fig. 2.) heeft de volgende adercode:

Groen/Geel	-	Aarde
Blauw	-	Nul
Bruin	-	Fase



Fig. 2.

## 4. INGEBRUIKNAME / GEBRUIK

Voordat een nieuw apparaat in gebruik genomen kan worden moeten eerst de volgende handelingen worden verricht.

1. De netspanning moet met de op het typeplaatje aangegeven specificaties overeenstemmen (CE).
2. Maak de binnenpot schoon met een vochtige doek.
3. Steek de stekker van het aansluitsnoer in de contactdoos (met randaarde). De container gaat verwarmen (CE).
4. De container voor gebruik gedurende 5 minuten met heet water (ca. 2 Liter) en ingeschakeld verwarmingselement voorverwarmen (CE). De warmhoudtemperatuur bedraagt dan 80°-85°C.
5. De container is klaar voor gebruik.

## 5. KOFFIEZETTEN

Aleen als de container is geleverd met een combifilter en menger.

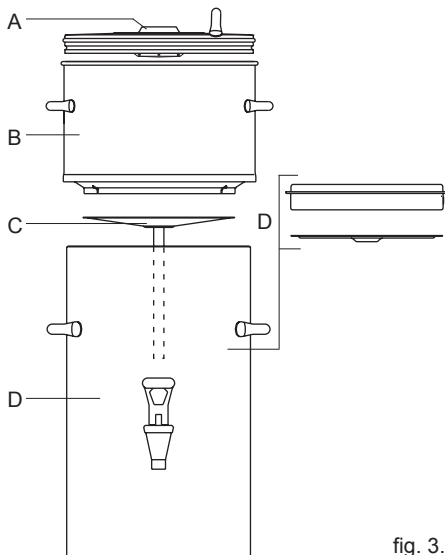

fig. 3.

figuur 3:

- A - Waterverdeeldeksel met waterverdeler
- B - Combifilter met korffilterinzetstuk
- C - Menger
- D - Container met transportschijf en deksel

Koffie kan eenvoudig bereid worden met behulp van een combifilter, gecombineerd met een doorstroomwaterkoker (DWI) of een voorraadwaterkoker (WKI).

1. De binnenpot van de container moet fris en schoon zijn.
2. De container voor gebruik gedurende 10 minuten met heetwater (ca. 2 Liter) en ingeschakeld verwarmingselement voorverwarmen. Steek de stekker van het aansluitsnoer in de contactdoos (**met randaarde**).
- 3a. Korffilterpapier: Plaats een korffilterpapier met een afgepaste hoeveelheid koffie (standaard maling) in het combifilter en verdeel de koffie gelijkmatig in het filter. De hoeveelheid bedraagt over het algemeen 45 - 50 gram per liter.
- 3b. Rondfilterpapier: In geval er geen gebruik wordt gemaakt van het korffilterinzetstuk kan filterpapier op de bodem gebruikt worden, hiervoor moet eerst het korffilterstuk verwijderd worden. Plaats een vlakfilterpapier op de bodem en maak het filter geheel nat zodat het goed op de filterbodem aansluit. Hierdoor wordt koffiedik in de koffie voorkomen. Vul het filter met een afgepaste hoeveelheid koffie (standaard maling) in het combifilter verdeel de koffie gelijkmatig in het filter. De hoeveelheid bedraagt over het algemeen 45 - 50 gram per liter.
4. Tap eerst het water uit de container af.
5. Plaats de koffiemenger in de container.
6. Plaats het waterverdeeldeksel op het filter, en zet het combifilter op de container en draai heetwater zwenkarm boven het midden van het filter.
7. Start de doorstroomwaterkoker (DWI) door de gewenste hoeveelheid in te stellen.
8. Het koffiezetten begint, de menger in de container zorgt voor een gelijkmatige constante kwaliteit van de koffie, waardoor omschenken van de koffie (met tijd, temperatuur en aromaverlies) overbodig wordt.

De temperatuur van de koffie wordt door een thermostaat op 80°-85°C gehouden. De bewaartijd van de koffie wordt door de melange bepaald en bedraagt in het algemeen 1 à 1,5

9. Verwijder na beëindiging van het zetproces en nadat het combifilter is uitgelekt, het combifilter en plaats direct de transportschijf en deksel op de container.
10. Reinig het combifilter

**Let op!** Plaats altijd de transportschijf en de deksel als de container getransporteerd wordt, hiermee voorkomen dat de inhoud tijdens transport uit de container wordt gestoten.

## 6. THEE ZETTEN

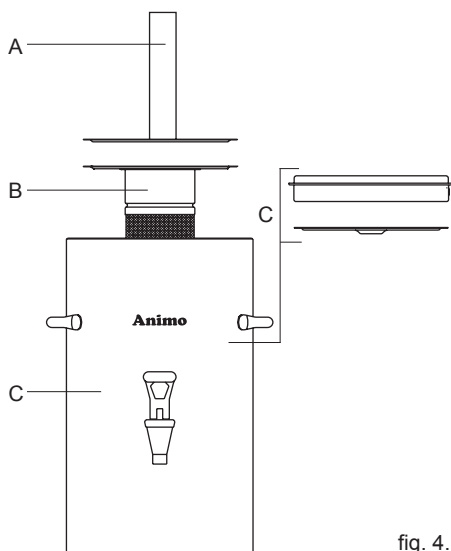

fig. 4.

- A - Vulpip  
 B - Theefilter met schijf  
 C - Container met transportschijf en deksel

Thee kan eenvoudig bereid worden met behulp van een theefilter, gecombineerd met een doorstroomwaterkoker (DWI) of een voorraadwaterkoker (WKI).

1. De binnenpot van de container moet fris en schoon zijn.
2. De container voor gebruik het heetwater (ca. 2 Liter) gedurende 10 minuten met ingeschakeld verwarmingselement voor te verwarmen. Steek de stekker van het aansluitnoer in de contactdoos (**met randaarde**).
3. Breng de thee los of builtjes, in het theefilter, ca. 6 gram per liter.
4. Hang het theefilter in de bijbehorende schijf die reeds in de container ligt.
5. Plaats de vulpijp op het theefilter en de schijf. Draai de heetwater zwenkarm boven de vulpijp.
6. Tap eerst het water uit de container af.
7. Start de doorstroomwaterkoker (DWI) door de gewenste hoeveelheid in te stellen, het thee zetten begint.
8. Verwijder na beëindiging van het zetproces en trekken van thee, vulpijp en theefilter. **LETOP!** Plaats direct de transportschijf en deksel op de container. De optimale extractietijd bedraagt minimaal 4 minuten en maximaal 15 minuten. Daarna wordt de smaak van de thee minder.

**Let op!** Plaats altijd de transportschijf en de deksel als de container getransporteerd wordt, hiermee wordt voorkomen dat de inhoud tijdens transport uit de container wordt gestoten.

## 7. GEKOELDE DRANKEN (CI)

De container (CI) is uitstekend geschikt voor het koelhouden van dranken. Vul de container met ijsblokjes om deze voor te koelen, en vul daarna de container met de gekoelde drank, indien geen verdunning van de drank gewenst is eerst de ijsklontjes verwijderen.

**WAARSCHUWING** 

- Blijf met onderhoudswerkzaamheden bij het apparaat.
- Het apparaat mag niet ondergedompeld of afgespoten worden (type CE).
- Bij defecten en (schoonmaak) werkzaamheden aan het apparaat, waarbij het geopend moet worden, moet de stekker uit het stopcontact verwijderd worden.

**8. ONDERHOUD**

- Spoel na gebruik de binnenpot van de container om en reinig indien nodig met Animo koffieaanslagoplosmiddel.
- De container kan gereinigd worden met een schone vochtige doek. Gebruik **geen** schuurmiddelen, vanwege de kans op krassen of doffe plekken.
- Let op! Reinig de container type CE nooit in een vaatwasmachine of wasbak. Een container van het type CI mag wel in een vaatwasmachine of wasbak worden gereinigd, dit vanwege de IP 65 constructie.
- Laat een container die niet in gebruik is, zonder combifilter en menger, open staan. Plaats het deksel schuin op de container, om een muffe smaak te voorkomen.
- Laat in de container altijd een restant 2 kopjes schoon water staan. Hiermee wordt aancoeken van koffie en het uitdrogen van de van afsluitrubbers voorkomen.
- Reinig het peilglas (optie) met behulp van een peilglasborstel (art.nr. 08094), verwijder hiervoor eerst het peilglas dopje of til de kunststof peilglasbeschermer rechtstandig omhoog.

**9. ACCESSOIRES EN TOEBEHOREN**

Container Inhoud	Combifilter		Rondfilterpapier		Korffilterpapier		Inzetfilter Art.nr.
	Maat	Art.nr.	Maat	Art.nr.	Maat	Art.nr.	
4	ø 260mm	95011	ø 260mm	01008	152/457	01116	15003
6	ø 260mm	95011	ø 260mm	01008	152/457	01116	15003
8	ø 260mm	95013	ø 260mm	01008	152/457	01116	15003
10	ø 260mm	95013	ø 260mm	01008	152/457	01116	15003
12	ø 330mm	95012	ø 330mm	01010	203/533	01117	15004
16	ø 330mm	95012	ø 330mm	01010	203/533	01117	15004
20	ø 330mm	95012	ø 330mm	01010	203/533	01117	15004
25	ø 330mm	95012	ø 330mm	01010	203/533	01117	15004

Container Inhoud	Theefilter/schijf Art.nr.	Vulpijp Art.nr.	Peilglas + index Art.nr.	Peilglasbeschermer + dopje Art.nr.
4	57003	17008	54222	54229
6	57003	17008	54195	54185
8	57004	17001	54223	54230
10	57004	17001	54196	54143
12	57005	17007	54224	54231
16	57005	17007	54225	54232
20	57009	17007	54226	54233
25	57009	17007	54227	54234



Animo B.V. Headoffice

Dr. A.F. Philipsweg 47

P.O. Box 71

9400 AB Assen

The Netherlands

Tel. no. +31 (0)592 376376

Fax no. +31 (0)592 341751

E-mail: [info@animo.nl](mailto:info@animo.nl)

Internet: <http://www.animo.eu>

Rev. 5.0 05/2008 Art.nr. 09930